

2016
17



ANNUARIO
DELLE ATTIVITÀ DIDATTICHE

YEARBOOK
OF EDUCATIONAL ACTIVITIES

V: DADI
PRESS

ANNUARIO DELLE ATTIVITÀ DIDATTICHE 2016/2017
YEARBOOK OF EDUCATIONAL ACTIVITIES 2016/2017

DIPARTIMENTO DI ARCHITETTURA E DISEGNO INDUSTRIALE_DADI
UNIVERSITÀ DEGLI STUDI DELLA CAMPANIA *Luigi Vanvitelli*
Via San Lorenzo. Abazia di San Lorenzo, 81031 - Aversa (CE)

dip.architettura@unicampania.it
www.architettura.unicampania.it

Direttore DADI_Luigi Maffei

Responsabile editoriale DADI_PRESS_Marino Borrelli

Comitato scientifico DADI_PRESS

Raffaella Aversa, Marino Borrelli, Marco Calabrò, Alessandra Cirafici, Gianfranco De Matteis, Giuseppe Faella, Fabiana Forte, Rossella Franchino, Giorgio Frunzio, Adriana Galderisi, Cherubino Gambardella, Anna Giannetti, Paolo Giordano, Danila Jacazzi, Concetta Lenza, Luigi Maffei, Elena Manzo, Luca Molinari, Daniela Piscitelli, Efisio Pitzalis, Patrizia Ranzo, Antonio Rosato, Sergio Sibilio, Mario Rosario Spasiano, Ornella Zertenga - Università degli Studi della Campania *Luigi Vanvitelli* (IT).

Alberto Bassi - IUAV (IT), Alfonso Capozzoli - Politecnico di Torino (IT), Andrea Giordano - Università di Padova (IT), Pilar Chias Navarro - Università di Alcalà (ES), Artur Mateus - Politecnico di Leiria (PT), Euripidis Mistakidis - University of Thessaly (EL), Fernando Moreira da Silva - Universidade de Lisboa (PT), Florian Nepravishta - Università Politecnica di Tirana (AL), Garyfallia Katsavounido - Aristotle University of Thessaloniki (EL), Justyna Martyniuk-Pęczek - Gdańsk University of Technology (PL), Laura García Sánchez - Università di Barcellona (ES), Luciano Rosati - Università degli studi di Napoli 'Federico II' (IT), Luigi Pariota - Università degli studi di Napoli 'Federico II' (IT), Luigi Torre - Università di Perugia (IT), Marco Pretelli - Università di Bologna (IT), Maria Cerreta - Università degli Studi di Napoli 'Federico II' (IT), Mario Losasso - Università degli Studi di Napoli 'Federico II' (IT), Michele D'amato - Università degli Studi della Basilicata (IT), Orazio Carpenzano - Università degli Studi 'La Sapienza' (IT), Pasquale Rossi - Università degli Studi Suor Orsola Benincasa (IT), Santiago Huerta Fernández - Escuela Técnica Superior de Arquitectura de Madrid (ES), Scira Menoni - Politecnico di Milano (IT), Simona Panaro - University of Sussex Business School (UK), Timuçin Harputlugil - Çankaya Üniversitesi (TR).

Alla realizzazione dell'Annuario delle attività didattiche, per l'edizione 2017, hanno partecipato, come attività del Tirocinio formativo, studenti iscritti al terzo anno del Corso di Studio in Design per la Moda: Nunzia Buonpane, Pasquale Conte e Sara Coscione. Le fotografie della sede del DADI sono state scattate da Pasquale Conte | *The Yearbook of educational activities, for the 2017's edition, has been realized by students of the third year of the Bachelor Degree in Fashion Design: Nunzia Buonpane, Pasquale Conte and Sara Coscione. The photos of the DADI are by Pasquale Conte.*

A cura del gruppo di lavoro Book Office e Comunicazione | *editing by the Book Office and Communication teams.*

ANNUARIO DELLE ATTIVITÀ DIDATTICHE 2017 / YEARBOOK OF EDUCATIONAL ACTIVITIES 2017

Il 2017 potrà essere ricordato dal nostro Ateneo e dal nostro Dipartimento come un anno di grandi novità. L'Ateneo ha cambiato denominazione da Seconda Università degli Studi di Napoli a Università degli Studi della Campania Luigi Vanvitelli e presenta ora un nuovo logo.

Di conseguenza il Dipartimento ha rinunciato a favore dell'Ateneo al riferimento nella sua denominazione al grande architetto/ingegnere/scenografo/pittore.

Il Dipartimento è oggi parte della Scuola Politecnica e delle Scienze di Base dell'Ateneo Vanvitelliano.

Sempre nel corso del 2017 il Dipartimento ha voluto introdurre una novità nei modi in cui è articolato l'esame finale. Accanto alla classica presentazione orale del lavoro di tesi, l'allievo partecipa con i propri disegni, modelli, prototipi, plastici, proiezioni ad una mostra che ospita le scuole, le famiglie, gli enti, le imprese, le aziende e le associazioni che incontrano così l'entusiasmo, la passione, la creatività e la competenza dei nostri giovani laureati.

Tutte queste novità sono ben visibili e leggibili in questo secondo numero dell'annuario delle attività didattiche che nelle forme e nell'organizzazione, per l'ampio consenso ricevuto, ricalca l'edizione precedente.

... Cambiare le cose spaventa al pari di non cambiarle affatto ...

The year 2017 will be remembered by our University and by our Department as a year in which several changes occurred. The University changed its registered name from Seconda Università degli Studi di Napoli to Università degli Studi della Campania Luigi Vanvitelli and a new logo was presented. As a consequence the Department has given away in its registered name and in favor of the University the reference to the famous architect, engineer, scenographer, painter "Luigi Vanvitelli". The Department is now part of the School of Polytechnics and of the Basic Sciences of the University.

Still during the year 2017 the Department has changed the final exam's modalities. In parallel with the classic oral presentation of the final thesis, each student takes part to an exhibition during which drawings, scale models, prototypes, video of the final thesis are showed to schools' staff and students, families, enterprises, associations. Stakeholders have then the opportunity to meet the enthusiasm, the creativity and the competence of our graduates.

All these changes are apparent and readable in this second number of the yearbook of the educational activities. The large consensus to the first number suggested us to preserve the layout and the organization.

... Change things can frighten in the same way not changing them ...



Università
degli Studi
della Campania
Luigi Vanvitelli

Scuola Politecnica e
delle Scienze di Base
*Dipartimento di Architettura e
Disegno Industriale*

Rettore
Rector of the University
Giuseppe Paolisso

Direttore del DADI
Dean of the DADI
Luigi Maffei

Docenti
Academic staff

Giuseppina Amirante
Antonio Apicella
Pasquale Argenziano
Alessandra Avella
Raffaella Aversa
Marco Borrelli
Marino Borrelli
Stefano Borsi
Antonio Bosco
Andrea Buondonno
Marco Calabrò
Lorenzo Capobianco
Jolanda Capriglione
Saverio Carillo
Claudia Cennamo
Alessandra Cirafici
Fabio Converti
Carlo Coppola
Francesco Costanzo
Marina D'Aprile
Claudia de Biase
Gianfranco De Matteis
Corrado Di Domenico
Giuseppe Faella
Caterina Cristina Fiorentino
Fabiana Forte
Rossella Franchino
Caterina Frettoloso
Giorgio Frunzio
Cherubino Gambardella
Claudio Gambardella
Paolo Giordano

Mariateresa Guadagnuolo
Luigi Guerriero
Gino Iannace
Chiara Ingrosso
Fabrizia Ippolito
Danila Jacazzi
Luigi Maffei
Elena Manzo
Sabina Martusciello
Massimiliano Masullo
Luca Molinari
Michelina Monaco
Dolores Morelli
Francesca Muzzillo
Nicola Pisacane
Mario Pisani
Manuela Piscitelli
Efisio Pitzalis
Massimiliano Rendina
Sergio Rinaldi
Antonio Rosato
Riccardo Serraglio
Sergio Sibilio
Mario Rosario Spasiano
Antonella Violano
Ornella Zerlenga

Docenti a contratto
Lecturers

Antonio Balzanella
Sacha Anthony Berardo
Bruno Carbonaro
Gianluca Cioffi
Tommaso Fabiano
Adele Ferone
Biagio Finizio
Carmine Gambardella
Maria Gelvi
Gianni Grasso
Giuseppe Guida
Roberto Liberti
Giuseppe Mattiello
Salvatore Porcaro
Elvira Romano
Maria Antonietta Sbordone
Aniello Schiavone
Concetta Tavoletta

Personale Tecnico Amministrativo
Administrative staff

Rachele Arena
Leandro Avolio
Stanislao Barbato
Luigi Battista
Roberta Botte
Vincenzo Calvanese
Anna Paola Carlino
Mattia Casola
Giuseppe Ciaburro
Stefania Consalvo
Valeria De Alfieri
Domenico Del Vecchio
Nicola Diana
Flavia di Biase
Mario di Martino
Giulio Gaglione
Giuseppe Giannini
Bruno Gravina
Antonio Griffo
Francesco Iannone
Giuseppina Lupoli
Carmine Messuri
Antonio Michele Milo
Andrea Pascalucci
Luigi Sglavo
Vincenza Spierito
Vincenzo Tarallo
Giuseppe Zevolini
Anna Zuppa



1254 STUDENTI / STUDENTS a.a. 2016/17

L'infografica rappresenta la comunità degli studenti del Dipartimento. I numeri relativi agli iscritti e agli immatricolati si riferiscono all'anno accademico 2016/2017. I numeri relativi ai laureati si riferiscono agli allievi che hanno conseguito il titolo nell'anno accademico 2015/2016 e a quelli che lo hanno conseguito nel primo semestre dell'anno accademico 2016/2017.

The infographic shows the Department community of students. The numbers of the first year enrolled students and enrolled students refer to the academic year 2016/2017. The numbers of graduates refers to students who have achieved the title in the academic year 2015/2016 and to those who have it in the first half academic year 2016/2017.

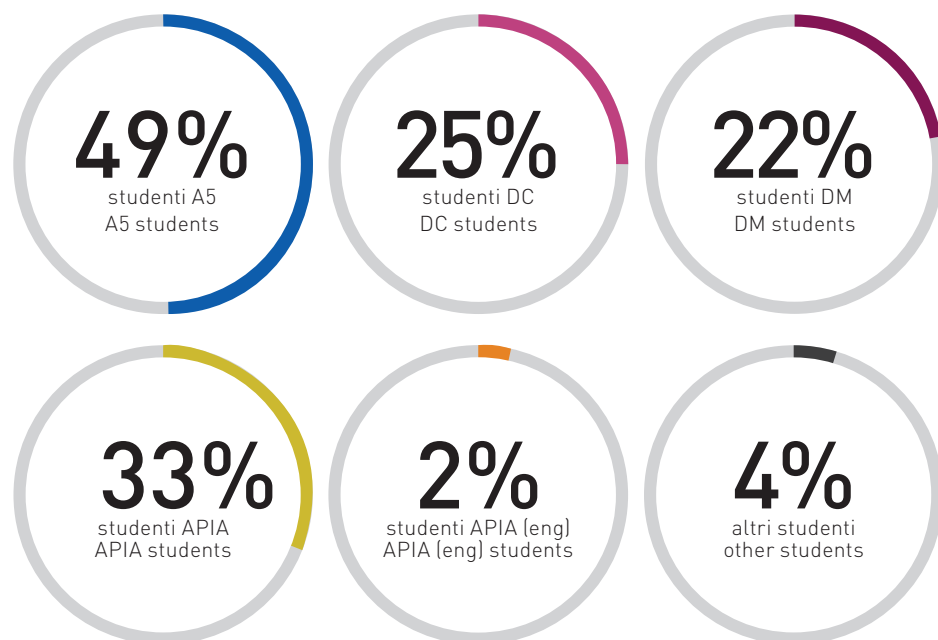

415 IMMATRICOLATI a.a. 2016/17 FIRST YEAR ENROLLED

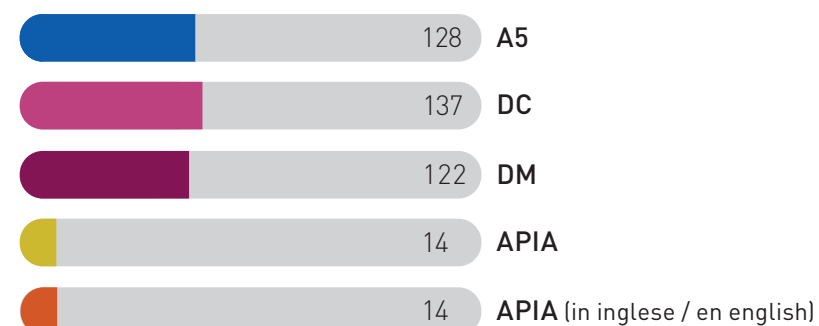

435 LAUREATI a.a. 2015/16 - 2016/17 GRADUATED

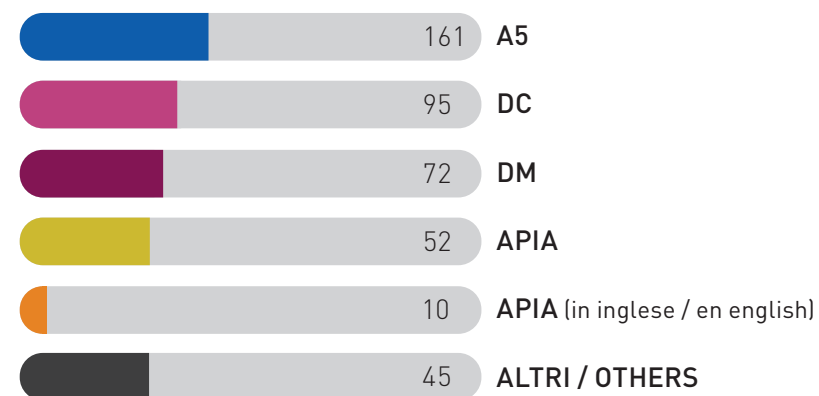

ERASMUS+

Il Dipartimento ha in essere accordi internazionali con 36 università straniere e tre accordi internazionali per doppio titolo.

The Department has international agreements with 36 foreign Universities and 3 international agreements for double degree.

— OUTGOING — → **50+57**
2015/16 2016/17

21+24 ← INCOMING —
2015/16 2016/17

Accordi Erasmus+ / Erasmus+ agreements
attivati fino all'a.a. 2015/2016: **35**

Accordi Erasmus+ / Erasmus+ agreements
attivati fino all'a.a. 2016/2017: **36**

349 TIROCINANTI
TRAINEES 09/2016 - 07/2017

269 CONVENZIONI
AGREEMENTS



A5
CORSO DI LAUREA MAGISTRALE IN ARCHITETTURA
MSc IN ARCHITECTURE

APIA
CORSO DI LAUREA MAGISTRALE IN ARCHITETTURA, PROGETTAZIONE DEGLI INTERNI E PER L'AUTONOMIA
MSc IN ARCHITECTURE, INTERIOR DESIGN AND FOR AUTONOMY

APIA - ENG
MSc IN ARCHITECTURE, INTERIOR DESIGN AND FOR AUTONOMY

DC
CORSO DI LAUREA IN DESIGN E COMUNICAZIONE
BACHELOR DEGREE IN DESIGN AND COMMUNICATION

DM
CORSO DI LAUREA IN DESIGN PER LA MODA
BACHELOR DEGREE IN FASHION DESIGN



DADI

ACCORDI ERASMUS E ACCORDI INTERNAZIONALI
ERASMUS AND INTERNATIONAL AGREEMENTS

ACCORDI DI COOPERAZIONE INTERNAZIONALE
PER DOPPIO TITOLO
DOUBLE DEGREE AGREEMENT

A5 _ Okan Universitesi Istanbul

A5 _ East China Normal - University of Shangay

DM _ Okan Universitesi Istanbul

A5 - APIA – APIA / ENG
ACCORDI ERASMUS E ACCORDI INTERNAZIONALI
ERASMUS AND INTERNATIONAL AGREEMENTS

Aristotele University of Thessaloniki

Budapest University of Technology and Economics

Ecole d'Architecture de Saint Etienne
Ecole Nationale Superieure D'architecture Paris-Val De Seine
Ecole Nationale d'Architecture et de Paysage de Bordeaux
Ecole Superieure d'Architecture Luminy de Marseille

Hochschule Bochum University of Applied Sciences

Ion Mincu University of Bucharest
Istanbul Technical University

Okan Universitesi Istanbul

Technische Hochschule Mittelhessen University of Applied Sciences
Technische Universität Braunschweig
Technical University of Crete

Université Catholique de Louvain
Universitat de Barcelona
Université de Liege
University of Applied Sciences Cologne
Universidad Politecnica de Cartagena
Universidad de Navarra
Universidad San Pablo Ceu Madrid
Universitatea Tehnica Gh Asachi Iasi

Varna Free University

Yildiz Teknik Universitesi

DC – DM
ACCORDI ERASMUS E ACCORDI INTERNAZIONALI
ERASMUS AND INTERNATIONAL AGREEMENTS

Ecole Superieure des Arts Saint Luc de Liege

Istituto Politecnico de Leira
Instituto Politecnico Viana do Castelo

Okan Universitesi Istanbul
Ozyegin University

Universidade de Lisboa
Universidad de Malaga
Universitatea din Oradea
Universidade do Minho

Vilnius Academy of Arts

DADI

CONVENZIONI CON ENTI, AZIENDE E PROFESSIONISTI PER ATTIVITÀ DI TIROCINIO E STAGE
AGREEMENTS WITH PUBLIC ENTITIES; ENTERPRISES AND PROFESSIONALS FOR TRAINING AND STAGE

SOPRINTENDENZE
SUPERINTENDENCE AUTHORITIES

Soprintendenza
Archeologia Belle Arti e Paesaggio delle
Province CE e BN

Soprintendenza
BAP provincia Salerno Avellino

COMUNI
MUNICIPALITIES - TERRITORIAL ENTITY

Comune di Afragola
Comune di Arienzo
Comune di Aversa
Comune di Calvi Risorta
Comune di Capodrise
Comune di Cardito
Comune di Casagiove
Comune di Casal di Principe
Comune di Casandrino
Comune di Casavatore
Comune di Cava dè Tirreni
Comune di Cesa
Comune di Collesferro
Comune di Frattamaggiore
Comune di Giugliano in Campania
Comune di Grumo Nevano
Comune di Lusciano
Comune di Macerata Campania
Comune di Maddaloni
Comune di Marcianise
Comune di Melito di Napoli
Comune di Mugnano di Napoli
Comune di Napoli
Comune di Nola
Comune di Portici
Comune di Pozzuoli
Comune di Qualiano
Comune di San Cipriano d'Aversa
Comune di San Felice a Cancelli
Comune di San Marcellino
Comune di Sant'Antimo
Comune di Sant'Arpino

Comune di Saviano
Comune di Sessa Aurunca
Comune di Sparanise
Comune di Terzigno
Comune di Teverola
Comune di Villaricca

STUDI PROFESSIONALI, AZIENDE, ASSOCIAZIONI
PROFESSIONAL FIRMS, COMPANIES, ASSOCIATIONS

arch. Alessandro Benetti
arch. Alessandro Falconio
arch. Angelo Viscido Architetture
e Bioclima
arch. Antonio Carillo
prof. arch. Riccardo Dalisi
arch. Antonio Diana
arch. Antonio Farina
arch. Aurelio di Santi
arch. Barbara Ciccolella
arch. Beniamino Servino
arch. Bruno Saviani
arch. Carmela Capuano
arch. Daniele Pappararo
arch. Davide Vargas
arch. Diego Granese
arch. Domenico Ceparano
arch. Donatella Biancardo
arch. Enrico Carafa studio
Associato Carafa e Guadagno
arch. Ermando Piccirillo
arch. Ernesto Panaro
arch. Eugenio Omarto
arch. Francesco Miranda
arch. Francesco Molfetta
arch. Francesco Vitiello
arch. Gabriele Cristiano
arch. Gaetano Avitabile
arch. Gerardo Mantova
arch. Gerardo Maria Cennamo
arch. Giacomo Rizzo
arch. Gianluca Sciaudone

arch. Gianluigi Barbato
arch. Gilda Emanuela ex Studio Bianco
arch. Giovanna Cerullo
arch. Giovanni Castiello
arch. Giovanni de Santis
arch. Giovanni Panico
arch. Guido La Puca - Rosso Diesis
arch. Giuseppe Argiento
arch. Giuseppe Cappuccio
arch. Giuseppe Carfora Lettieri
arch. Giuseppe D'Ausilio
arch. Giuseppe Falconio
arch. Giuseppe Mascolo
arch. Iodicearchitetti di Giuseppe Iodice
arch. Katia Iorio
arch. Lara Aurilio
arch. Leucio Antonio Iacobelli
arch. Lorenzo Magnifico
arch. Luciano Palmiero
arch. Ludovico Nappa
arch. Luigi di Gennaro
arch. Luigi Di Martino
arch. Luigi Maisto
arch. Marco Falconio
arch. Marco Pellegrini
arch. Marco Sacco
arch. Maria Napoletano
arch. Marina Rosi
arch. Mauro Improta
arch. Michele Adiletta
arch. Michele Pizzo

arch. Nella di Spirito
arch. Nicola Bianco
arch. Nicola De Stasio
arch. Nicola di Ronza
arch. Oreste Leucadia
arch. Pamela Larocca
arch. Paolo Basco
arch. Paolo De Michele
arch. Pasquale Mariniello
arch. Pasquale Miele
arch. Pasquale Palumbo
arch. Raffaele Cecere
arch. Renèe Di Sisto
arch. Romano Bernasconi
arch. Rosa Verzazzo
arch. Salvatore Tanzillo
arch. Sara Pagliari
arch. Sergio Izzo
arch. Teresa Isabella Di Sauro
arch. Umberto Pezone
arch. Valeria Angrisani
arch. Vincenzo Iovanella
arch. Vincenzo Mastantuono
arch. Vincenzo Molaro
arch. Vincenzo Vitone

ing. Giovanni Toscano
ing. Henry Cipriani
ing. Luigi D'Angelo

3A s.r.l.s. (ex Emagraphic)
3D Factory srl
3DnA srl

ACCA Software S.p.A.
ACCA Software S.p.A.
Adler Plastic S.p.A.
ADR General Contract
Advertage lab di Manzi Gianni & C. sas
Arkè srl
Arredamenti Castaldo Giuseppe srl
Arteteco
ASL Caserta
Associazione Culturale Terre Blu
Associazione di Volontariato Chiara
Paradiso onlus
Associazione Fatti per Volare
Associazione San Bonaventura Onlus
Associazione Siti Reali e Residenze
Borboniche Onlus
Amici della bottega delle mani -
Associazione di Promozione Sociale
Atelier Anna T'incanta
Avocado Adv srl
Avocado Adv srl
Arco Arredo di Ezio Colombrino arch.
Amina Rubinacci srl
ammir baby due srl
Amonree srl
Ampa srl
Annamaria Alois sas
Antica manifattura ceramica F.Ili Stingo srl

Arav Fashion S.p.A.

Barile S.p.A.
Barretta & C srl
Battista Accessori srl
Battista Group srl
BENECON Scarl
BigSur srl bigsur
Branco e Rossetti
Brandy (Property of reporttras Ida)

CAMA srl
CAMEL Industrial srl
Capri srl
Carlo Ponzo
Ciro Paone S.p.A. KITON
Co.Ge.P.Ar cogepar Costruzioni Generali
e Progettazione Architettonica sas
Concept Home Arredamenti
Consorzio ASI Caserta
Consorzio ASI Caserta
Crearts di Vittorio Varavallo
CTL Cultural Trend Lisbon

Delta Costruzioni Ing. Alessandro
Landolfi & C. srl
Design Studio OIKOS
Di Vincenzo srl
DINAMIQA srl
Diretto srl
DN Associati SHS di
Mariano De Ninno & C.

Ecoepoque srl	Impresa Capriello srl	Od'A Officina d'Architettura	Vitamin srl unipersonale
Fabbrica 13 soc. coop arl	Isaia e Isaia	Office Worldwide Architects OWA	Vittorio Pappalardo
Ferrucci Architettura e Design srls	Istituto di Chimica e Tecnologia dei Polimeri	Omega srl	W&8 Group srl
FiberLab srl	CNR ICTP	Orto di San Lorenzo	
Flexitab	Jesavin srl	P.T.I. Progetti Territoriali Integrati S.p.A.	
Fondazione Culturale Ezio de Felice	L.T.N. srl LTN	Particolari Semplici	
Fondazione Teatro San Carlo	La Scuola di Pitagora srl	PH Design srl	
Fonderia Nolana Del Giudice srl	Le Zirre Napoli di Eleonora e Pierluigi Frezza	Piccolo Francesco	
Font Lab di Raffaele Fontanella - ex (R&MAG Graphic Design)	Leaf& Co. Srl	Polo Museale Regionale della Campania	
Formaperta srl	Linea Marlen sas	Raffaele Cutillo OFCA srl	
G.A.BI. Gabi srl	Luciano Di Guida	Reggia di Caserta	
Gaeta Ceramiche srl	M. M. di Mauro Maria	RIAG srl	
General Contractor	Magica srl	Ribrain srl	
General Engineering srl	Magma di F. Attanasio	Sabrina srl	
GI.PA srl Gipa	Marcello Panza	SEMA sas di Ottaiano Giuseppe & C.	
GM Costruzioni srl	Mariano Barone	Silk & Beyond srl	
Golden Graphic	Marseglia srl	Simona Ottieri	
Grafica Castaldo di Castaldo Domenico	Matter Innovations List	SITI srl	
HandLab srl	MI.RO.MA miroma Ceramiche srl	Studio Associato ZETAE di Ettore Ambrosio e Fabio Chianese	
Hiltron srl	Miguel Brandao Flores Soeiro Design Studio	Studio Azzurro Produzioni srl	
I.GE.M. IGEM SRL	MISAL snc	Studio Enne	
Idea Impresa srl	Mobili Prezioso srl	Studio MEP arch. Lucio Mormile	
Idea Taglio di Antonio Liguori	Monica de Santis	Studio Pianese & Associati srl	
lem Lab srl	Museo del Marchio Italiano MUMIT	Studioesse srl	
IMAJ post production	Napolicrea srl	Upgrade srl	
Immensive srls	Navitex srl	VICE ADV	
IMPRECOS srl	New Elements srl PHARD	Villaggio Globale Comunicazione srl	
	Novisproengineeringsrl		



04 10	Bernard Khoury Without Ceiling.	16 11	Pilar Chías e Vito Cardone Disegno e architettura. 1986-2016, trent'anni di ricerca Presentazione libro	11 01	Elisa Fulco Il racconto della moda _ tra Heritage e responsabilità d'impresa.	01 02	HAAB team verso Solar Decathlon M.E. 2018.
19 10	Federico Zanfi Gaia Caramellini Filippo De Pieri I ceti medi e l'abitare. Un percorso di ricerca.	23 11	Immacolata Bergamasco Workshop WS2017 REALTÀ FISICA E MODELLI: approccio al riconoscimento delle strutture in architettura	18 01	Francesco Izzo Il nero più nero del mondo e altre storie. La gestione strategica della proprietà intellettuale.	07 02	Un sito web per un sito termale Turismo termale e valorizzazione del territorio Concorso di idee.
20 10	Guillermo Vasquez Consuegra Lectio Magistralis Costruzione e composizione: lo spazio di transizione nell'architettura.	23 11	Marco Petroni Lecture Workshop - Cutting edge_generation new trends in fashion design.	18 01	l'attivit� di ANEA ed il progetto domino La sfida delle famiglie per il risparmio energetico.	22 02	Paolo Giulierini Il MANN oggi Una sfida di innovazione tra classico e anticlassico.
26 10	Costantino Diana Giuseppe Diana, Raffaele Simonella - Diana Architecture Prospettive dell'architettura civile. Gli Uffizi a Casal di Principe e il Museo del Mediterraneo di Lampedusa.	23 11	Alcott e Gutteridge Presentazione Aziendale e Recruiting.	18 01	Luciano Galimberti Il design nelle strategie d'impresa.	08 03	Maria Ines Palumbo, Allegra Bortone e Allegra Palloni L'abito strumento dell'essere. L'officina dei pensieri.
09 11	UrbaNapoliModaDesign Student Contest 2017 Presentazione del concorso e delle Aziende Partner.	30 11	Jeroen van Westen Miklas Scholz Art and Culture for preventing flood.	18 01	Studio Glowarp Magnifica avventura di un frammento - Il Blocco NXLVI del Fregio nord del Partenone in Video Mapping Videoinstallazione.	15 03	Maurizio Sasso Smart Energy Community.
14 11	Renato De Fusco Lezione di design.	21 12	Carlo Manzo Lectio Magistralis Racconti di architettura.	25 01	Partecipazione a Solar Decathlon ME 2018 Dissemination.	22 03	Go SUN Giornata di orientamento universitario.
		11 01	Giancarlo Mazzanti Architettura.				Marco Navarra Architetture e archeologie.

22 03	Romano Romano Telmo Petrelli Building Information Modeling (BIM) - Innovare strumenti e processi.	10 05	Marco Ragusa, Massimo Clemente e Luigi Iavarone La pianificazione delle aree portuali.	31 05	Andrea Ceudech e Maria Federica Palestino CON/TEMPORARY CITY.	21 06	Susanna Castiello Urban design and public realm The New York City Case Study.
29 03	Iris Ceramica e spazio FMG Controcampo. Gli architetti italiani ci mettono la faccia.	17 05	Francesco Librizzi Archetipo - Stereotipo - Prototipo.	07 06	Maddalena De Ferrari Appropriazione, cura e identità. 9+1 "azioni" di gruppo A12 per ripensare lo spazio collettivo.	21 06	Fondazione Ezio De Felice Palazzo Donn'Anna, Napoli.
05 04	Sergio Fermariello Dialoghi sulla Terra di nessuno.	24 05	Enrico Viceconte, Kamel Ben Youssef, F ilippo Gomes Paloma, Marina Calò e Massimo Caiazza Lo spazio degli interni nella dialettica tra reale e virtuale.	07 06	Alfonso Benadduce Il costume d'invenzione.	28 06	Andrea Caputo Case Studies.
12 04	Gianni Biondillo Come sugli alberi le foglie.	24 05	Fatma Gül Öztürk The Middle Byzantine Courtyard Houses in Cappadocia, Turkey.	07 06	Enrica De Falco Opportunità ed utilizzo del colore naturale per filiere eco-sostenibili del design della moda.	21 06	Susanna Castiello Urban Design And Public Realm. The New York City Case Study.
12 04	Elisabetta Garzo Territorio, Edilizia, Legalità.	24 05	Timuçin Harputlugil Energy Efficient Building Design Development: A Retrospective Approachy.	07 06	Stefania Vassallo Dal digitale al telaio.		
26 04	Fernanda De Maio Napoli, via Marina: la realtà, la finzione.	30 05	Go SUN Giornata di orientamento universitario.	13 06	Michelangelo Sabatino Urbano e rurale nell'identità architettonica italiana Workshop internazionale di Storia dell'Architettura.		
26 04	Carlos Campos Accessories Design for Fashion. Traduzioni intersemiotiche. Dall'accadimento all'indumento.	31 05	Marco De Michelis Ottagono. Fare una rivista.	14 06	George Liamadis Design for the Senses: materiality and sensual perception of industrial objects.		





DADI

PARTECIPAZIONE-ORGANIZZAZIONE INIZIATIVE CULTURALI 2016 /2017
PARTICIPATION-ORGANIZATION CULTURAL EVENTS 2016 / 2017

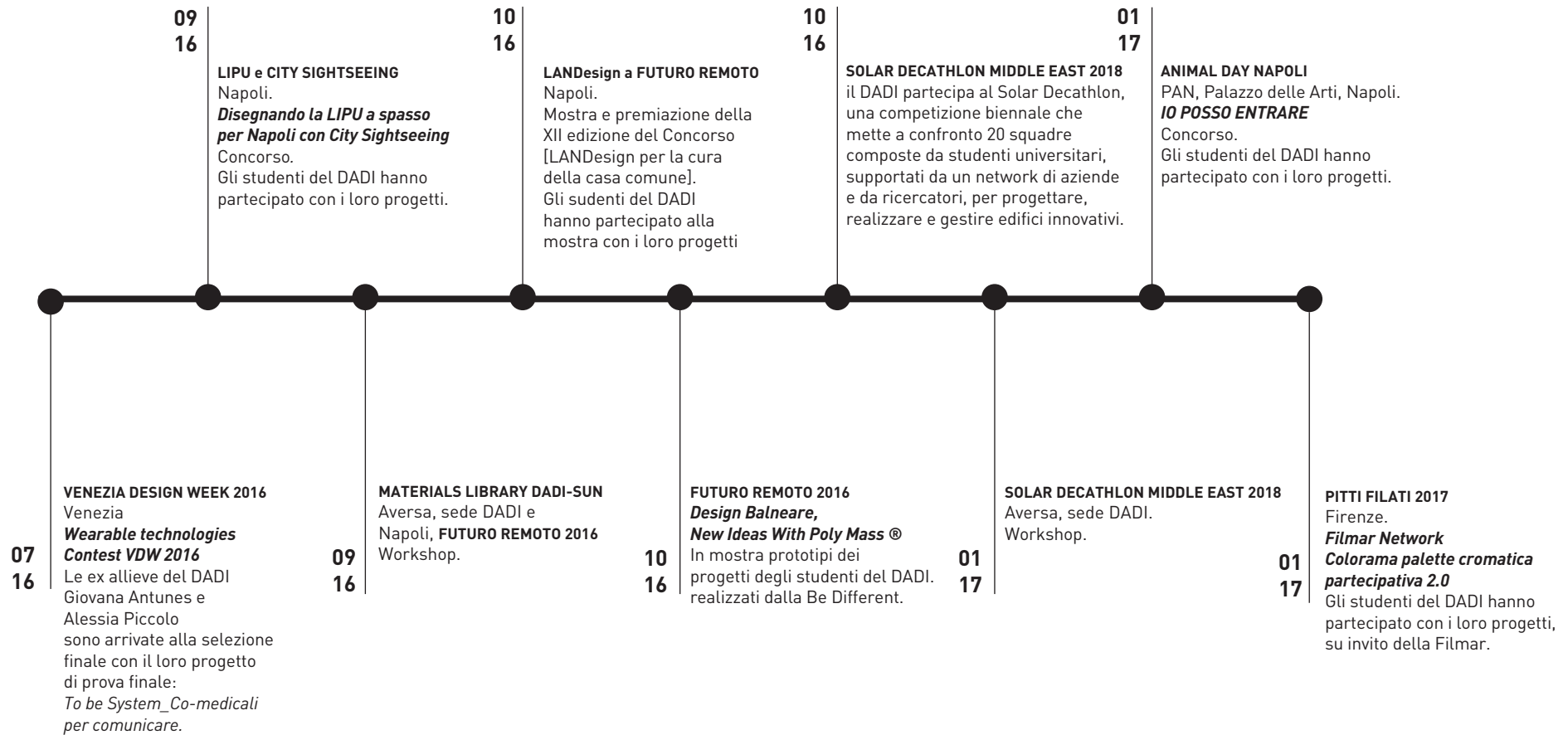

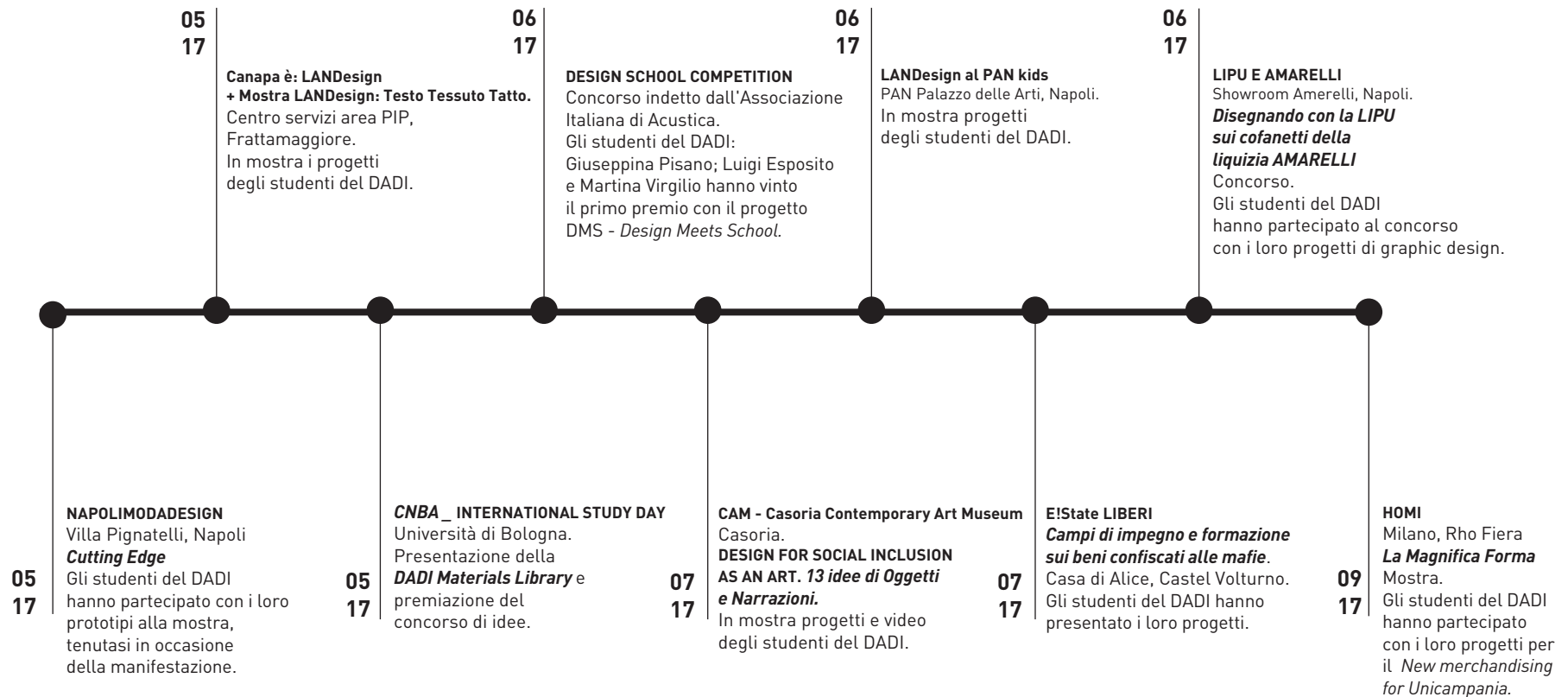

DADI

09
16 LIPU E CITY SIGHTSEEING

DISEGNANDO LA LIPU
A SPASSO PER NAPOLI CON CITY SIGHTSEEING
Gli studenti del DADI - iscritti al Corso di Studio in Design e comunicazione - hanno partecipato al Concorso di Visual Design, nell'ambito del Protocollo d'Intesa firmato dal DADI con LIPU delegazione provinciale di Napoli e City Sightseeing Napoli. Il disegno vincitore ha 'vestito' uno degli autobus della City Sightseeing Napoli per circolare per le vie di Napoli.

DESIGNING THE LIPU
IN NAPLES WITH CITY SIGHTSEEING
DADI students - Bachelor Degree in Design and Communication - participated at the Visual Design Contest, under the Protocollo d'Intesa signed by DADI with LIPU provincial delegation of Naples and City Sightseeing Naples. The winning design has 'dressed' one of the City Sightseeing Naples buses.



DADI

10 16 FUTURO REMOTO 30° edizione

FUTURO REMOTO
Mostra, Napoli.
Studenti del DADI - iscritti al Corso di Studio
in Design e comunicazione - hanno esposto
i loro progetti a Futuro Remoto,
manifestazione per la diffusione della cultura
scientifica e tecnologica.

*FUTURO REMOTO
Exhibition, Naples.
Projects of the students of DADI - Bachelor
Degree in Design and Communication - have
been exhibit, at Futuro Remoto, event for the
diffusion of scientific and technological culture.*



DADI

01 17 ANIMAL DAY NAPOLI 2017

ANIMAL DAY NAPOLI 2017, terza edizione della giornata per i Diritti degli Animali, dedicata a "Uomo Animale" al PAN, Palazzo delle Arti di Napoli, il 27 gennaio 2017.

Studenti del DADI - iscritti al Corso di Studio in Design e Comunicazione - hanno curato l'allestimento multimediale e videografico e hanno partecipato a un concorso con i loro progetti video, di scrittura visiva e di grafica.

ANIMAL DAY NAPLES 2017, III edition of Day for the rights of animals, PAN, Palace of Arts in Naples, January 25, 2017. Students of DADI - Bachelor Degree in Design and Communication - have designed the graphic communication system and the video installation for the event, and have participate to a contest with their projects.



DADI



05 NAPOLI MODA DESIGN
17 CUTTING EDGE

MOSTRA _ CUTTING EDGE

Villa Pignatelli, Napoli.

Alumni e studenti del DADI – del Corso di Studio in Design per la Moda – hanno esposto i prototipi, esito di un workshop, in occasione della manifestazione Napoli Moda Design.

EXHIBITION_ CUTTING EDGE

For the event Napoli Moda Design, students and alumni – Bachelor Degrees in Fashion Design – have shown their projects, at Villa Pignatelli, Napoli.



DADI

06 17 LIPU E AMARELLI

DISEGNANDO CON LA LIPU
SUI COFANETTI DELLA LIQUIZIA AMARELLI
Gli allievi del DADI – iscritti al secondo anno
del corso di Studio in Design e Comunicazione
– hanno partecipato a un concorso di Graphic
Design, per la realizzazione di immagini
riguardanti la salvaguardia nell'area napoletana
del cardellino, da stamparsi sulle scatoline in
serie limitata contenenti la liquirizia prodotta
dalla Fabbrica Amarelli.

DESIGNING WITH LIPU FOR THE AMARELLI
Students of the DADI – Bachelor Degree in Design
and Communication – have participated to a
graphic design competition for the realization of
images, regarding the protection of the "cardellino"
the images were destined to a limited series
boxes containing the licorice produced by Amarelli.



DADI

06 17 DMS-DESIGN MEETS SCHOOL

Studenti del DADI - iscritti al Corso di Studio in Design e comunicazione - hanno vinto il 1° Premio al concorso "Design School Competition" indetto dall'Associazione Italiana di Acustica, in occasione del 44° Convegno Nazionale AIA. Il progetto riguarda lo studio di un banco e di altri arredi che utilizzano materiali fonoassorbenti, al fine di apportare migliorie acustiche all'aula scolastica.

Students of the DADI - Bachelor Degree in Design and Communication - were the winners of the 1st Prize at the "Design School Competition", presented by the Italian Association of Acoustics, at the 44th National AIA Conference. The project concerns the study of furniture that use sound absorbing materials in order to make acoustic improvements in the classroom





A5 _ STUDENTI 2016 / 2017 - STUDENTS 2016 / 2017

CORSO DI LAUREA MAGISTRALE IN ARCHITETTURA
MSc IN ARCHITECTURE

I ANNO / FIRST YEAR

Sabrina Gloris Avventurato
Luigi Balsamo
Clarissa Barberi Spirito
Luigi Barile
Pietro Barretta
Alessandra Belardo
Generoso Belardo
Agostino Berazzo
Antimo Buonanno
Simona Buonanno
Alessandra Canciello
Alba Capasso
Antonietta Maria Capasso
Claudio Capone
Marcello Caputo
Fulvio Carnevale
Simona Caropreso
Raffaele Casillo
Carmela Catania
Alessia Catanzariti
Castrese Cervetta
Giovanni Corvino
Giuseppe Coviello
Luca Cristofaro
Clemente D'Addio
Francesca Damiano
Giovanni D'Amore
Federica D'Angelo
Maria Laura D'Ausilio
Luisamaria De Marco
Rosamaria De Pietro
Vincenzo De Rosa
Giuseppe De Simone
Mariano Decorato
Salvatore D'Elia
Marco Dell'Aversana
Pasquale D'Errico
Immacolata Rita Di Grazia
Lorenzo Di Gregorio
Giovanna Di Lillo
Filomena Valeria Diana
Giovanni Diana
Lorenzo Diana
Francesca Dipino
Maria D'Onofrio
Giuseppina Esposito Palmieri
Mimma Georgia Falco
Luigi Fasano
Rosa Feliciello
Salvatore Ferrante
Luigi Festa
Luigia Floro
Noemi Mariapia Francesca
Jacopo Barbato Fuggi
Andrea Fusco
Giuseppe Galdiero
Stefano Galeota Fiore
Alessandro Giametta
Gianluca Gioioso
Serena Glorioso
Marco Grimaldi
Marco Iadaresta
Giuseppe Iaiunese
Antonella Iannotta

Gaia Iorio
Consiglia Iovanella
Lorenzo Iuliano
Giancarlo Langellotto
Anna Laurenza
Imma Legler
Luigi Leone
Antonia Lettera
Daniele Lucariello
Antonio Luciano
Dario Luciano
Luisa Magna
Valeria Maione
Alessio Maisto
Lucia Malagisi
Giovanna Marrandino
Mario Menditto
Daniela Menna
Ilaria Misso
Luca Morrone
Nazariy Napadyuk
Anna Napolitano
Francesca Grazia Nugnes
Myriam Onzo
Antonella Orecchio
Pasquale Orsi
Valentina Pagano
Giuseppe Parolisi
Marianna Patricelli
Antonio Pellegrino
Emanuela Perone
Giulia Perretta

Federica Pezone
Mariella Pierri Sabatini
Giulia Pinfildi
Luigi Pirozzi
Annamaria Potestà
Antonio Puocci
Stefania Quintale
Alfonsina Rispoli
Federico Rossi
Salvatore Russo
Silvia Salerno
Ylenia Santillo
Luigi Saudino
Rita Scamardella
Alexandra Shkapina
Simone Silvestre
Federica Simonelli
Maria Sommesse
Sara Soprano
Maria Rita Surdi
Chiara Tosato
Maria Eugenia Trabucco
Angelo Tufano
Luigi Tufano
Mariarosaria Ucciero
Alessandro Verde
Lorenzo Verrecchia
Antonio Rosario Vitale
Eugenio Vitone
Mattia Crescenzo Volpe
Jeanhdria Zacarias Pinheiro Vaz
Michele Zarducci

II ANNO / SECOND YEAR

Raffaele Agrillo
Anna Amore
Simone Amoroso
Ilaria Andreozzi
Giovanni Antropoli
Ludovica Areniello
Daniele Ausanio
Daniele Balsamo
Alessia Battista
Angela Bortone
Davide Capasso
Filomena Capasso
Roberto Capuano
Riccardo Cassese
Giuseppe Caterino
Eldo Cenviti
Antonio Chianese
Viviana Chiatto
Pasquale Ciarmiello
Antonella Ciccarelli
Giuseppe Cioffo
Crescenzo Colombiano
Gianluca Colombo
Alessandra Costanzi
Luigia Credendino
Maria Cusano
Filomena D'alterio
Giulia Damiano
Simona D'amico
Gianpiero D'aniello
Alessia D'auria
Giuseppe De Lise

A5 _ STUDENTI 2016 / 2017 - STUDENTS 2016 / 2017

CORSO DI LAUREA MAGISTRALE IN ARCHITETTURA
MSc IN ARCHITECTURE

III ANNO / THIRD YEAR

Arianna De Luca	Martina Iaccarino	Maria Pagano	Giandomenico Tammaro	Alessia Albano
Carlo Eugenio De Lucia	Michele Ioffredo	Rosario Palma	Angelo Tirone	Vincenzo Angelino
Rosaria De Rosa	Antonia Iorio	Angela Palumbo	Michele Turco	Enrico Antenucci
Anna Del Piano	Antonio Iorio	Marco Pappone	Luisa Verde	Michela Artuso
Annalia Del Vecchio	Federica Iorio	Alessandro Pellino	Luca Verdicchio	Luigi Bernardo
Vincenzo Della Pietra	Fabiana Iuliano	Francesca Pezone		Marco Bianco
Maria Della Vecchia	Eleonora Iulio	Francesca Pianese		Biagio Biondi
Teresa Dell'Aquila	Paolo Laiso	Vincenzo Picone		Pasquale Borrata
Giuseppe Dell'Aversana	Gennaro Lauri	Denise Pirozzi		Federica Bosso
Antonio D'Errico	Giovanni Lepre	Paolo Piscitelli		Simona Bottigliero
Francesca D'Errico	Domenico Listone	Lorenzo Pizzorusso		Chiara Brio Albano
Rosa Di Bernardo	Jessica Lizzi	Maria Caterina Ponticelli		Corinne Buonocore
Kelly Di Gennaro	Vittoria Majello	Melania Rinaldi		Mariangela Calabrese
Alfonso Di Rubba	Ilaria Manna	Gaetano Rispoli		Gaia Campagnuolo
Alessandro Di Tommaso	Stefano Marano	Francesco Roselli		Manuela Cappelli
Francesco Diana D'Angiolella	Domenico Marchese	Angela Ruberti		Davide Carleo
Antonio Erario	Annalisa Marino	Teresa Ruocco		Marika Carpinello
Michele Fabozzi	Alessia Martelli	Lorenzo Russo		Federica Cennamo
Angela Ida Ferrara	Mario Martino	Ulderico Russo		Fabiano Centomani
Arcangelo Ferraro	Vincenzo Martino	Carmine Sagliano		Gennaro Ceparano
Sara Fioretti	Raffaella Mastantuono	Francesco Sagliano		Sabrina Cerullo
Giuseppe Fontana	Rosamaria Masucci	Luigi Santagata		Maria Cioffi
Monia Franco	Benedetto Misso	Raffaella Santillo		Carmela Colucci
Cristina Galletta	Brunella Moretti	Errico Santoro		Cristina Corvino
Alessia Gallo	Alessia Muschiano	Raffaele Sarracino		Gerardo Corvino
Maria Palma Gallo	Alberto Naccarato	Maria Letizia Schiavone		Giovanni Federico Costanzo
Salvatore Gargiulo	Fabiola Natale	Fabio Serino		Luca Cristillo
Giuseppina Gervasio	Enrico Nocera	Rossella Sestile		Carla D'Agostino
Vincenzo Giordano	Rosaria Nocera	Anna Chiara Soccavo		Ylenia D'Aniello
Emanuele Giovanni Giuliano	Angela Orti	Aldo Solimeno		Rosa De Caro
Nicola Grassia	Giovanni Pagano	Alfredo Sorrentino		Angelo De Cicco
Silvio Guida	Leonardo Pagano	Gabriele Sparaco		Giuseppina De Matteo

IV ANNO / FOURTH YEAR

Carmela De Stefano
Orlando Maria Della Valle
Giulia Di Costanzo
Deborah Di Fuccia
Anna Di Luise
Luigi Di Matteo
Francesca Di Nardo
Mariateresa Di Nuzzo
Michele Dovere
Salvatore Errico
Maria Lucia Falco
Andrea Ferrara
Jolanda Ferraro
Daniela Flagiello
Salvatore Franciosa
Raffaella Fusco
Benito Gagliardi
Raffaele Gala
Francesca Anna Galluccio
Martina Gargiulo
Regolo Giuseppe Gelsomino
Maria Laura Genito
Giovanni Giordano
Sara Giuliano
Nicla Miriana Granata
Raffaele Grasso
Irene Gravante
Sara Gravina
Giuseppe Junior Graziani
Alessandra Guarino
Pasquale Guarino
Fabiana Guerriero

Nikla Iacolare
Andrea Iadaresta
Ylenia Imonti
Federica Lembo
Gennaro Pio Lento
Luigia Serena Lenzone
Luigi Limatola
Cecilia Lucarelli
Stefania Mariano
Mariacristina Marilongo
Chiara Mariniello
Jole Marino
Bernardina Martinelli
Antimo Matano
Francesco Mauriello
Riccardo Miele
Fortuna Misso
Francesca Montanino
Paolo Mormile
Teresa Mottola
Annamaria Napolitano
Asia Nasta
Tammaro Noviello
Chiara Odore
Teresa Pagano
Aniello Palma
Enrico Palumbo
Mafalda Paoletta
Loredana Parente
Luisa Parisi
Claudia Pelliccia
Bianca Maria Peluso

Giuseppina Pezone
Giorgia Picarelli
Marta Piccinini
Francesca Picciuolo
Felice Piccolo
Marinella Ponticelli
Dario Puocci
Giovanna Renga
Mario Repino
Domenico Riccardo
Miriam Ricciardi
Emanuela Riccio
Davide Ripa
Alessandro Roano
Anna Romano
Giovanna Romanucci
Mario Ronca
Andrea Rubio
Alessandro Ruggiero
Martina Saltalamacchia
Stefano Salzillo
Stefania Santoro
Roberto Scognamiglio
Mariangela Sgalia
Carmen Flavia Sorrentino
Giuseppe Sparaco
Roberta Spinosa
Sabrina Statari
Simona Tarantino
Gabriele Todisco
Giulia Tommasone
Paola Torrico

Mara Ucciero
Raffaele Vaccaro
Pasquale Valentino
Gaia Varra
Simone Vassalluzzo
Vera Nico Vitale
Lucia Zitiello

Michela Alfieri
Speranza Angelino
Giuseppina Anzalone
Alessia Ascione
Ilaria Baldascino
Nunzia Bamundo
Chiara Bocchino
Lucia Borrata
Daniele Bove
Stefano Brio Albano
Alessia Cacciapuoti
Luigi Cacciapuoti
Alessia Capone
Claudia Capone
Gianluca Cappiello
Giuseppina Capuano
Isabella Carnerio
Giovanni Cassandra
Giovanni Catapano
Maria Rosaria Cavaliere
Antonio Chianese
Francesco Chianese
Gabriele Ciriello
Giancarlo Coseglia
Cristina Cristiano
Gildo Cuomo
Alessandro Cutolo
Salvatore D'Addio
Irene D'Agostino
Luigi D'Aiello
Francesca D'Alessandro
Francesco D'Amico

A5 _ STUDENTI 2016 / 2017 - STUDENTS 2016 / 2017

CORSO DI LAUREA MAGISTRALE IN ARCHITETTURA
MSc IN ARCHITECTURE

V ANNO / FIFTH YEAR

Gennaro De Falco	Raffaele Liguori	Melania Russo	Maria Abbate	Michele D'Agostino
RobertoDe Gregorio	Itaria Lombardi	Rosanna Russo	Francesca Acanfora	Claudia D'Angiolella
Enrico De Vivo	Raffaele Luiso	Nicola Salese	Gelsomina Aiezzo	Luigi D'Ausilio
Ileana Decato	Emanuela Madonna	Felice Santagata	Giada Altieri	Anna De Chiara
Germana Del Gaudio	Mihaela Bianca Maienza	Maria Antonietta Santangelo	Carlo Amoroso	Nicola De Chiara
Gaetano Della Croce	Roberta Mallardo	Alessandro Santi	Raffaele Arona	Martina De Luca
Pasquale Dello Iacono	Federica Mandato	Raffaella Santi	Pietro Audi	Agnese Dell'Omo
Emiddio Di Filippo	Jessica Manna	Mariarosaria Santullo	Salvatore Barra	Itaria Di Benedetto
Francesca Di Foggia	Nicola Manzo	Roberta Scardigno	Ersilia Biondi	Maria Luigia Di Bennardo
Francesco Di Gennaro	Giuseppe Marino	Dmytro Semenyuk	Francesco Bove	Gina Di Domenico
Felicia Di Girolamo	Maria Mastrangelo	Ivano Signore	Carla Brassotti Ziello	Gianluigi Di Lillo
Daide Di Micco	Giovanni Mastrominico	Giulia Silvestro	Federica Buonpane	Biagio Di Ronza
Claudia Di Santo	Rita Mattiello	Alessandro Sito	Vincenzo Cantone	Adriano Esposito
Domenico Di Santo	Maria Filomena Mennillo	Domenico Smeragliuolo	Anika Capasso	Gennaro Falco
Leonardo Di Siena	Francesco Miraglia	Riccardo Soreca	Salvatore Carbone	Sara Ferrara
Antonio Diana	Salvatore Monteforte	Assuntina Taddeo	Vittorio Carbone	Annapia Fusco
Teresa Esposito	Viviana Muccio	Francesco Tanzillo	Vincenzo Emanuele Carputo	Riccardo Maria Giannelli
Dario Ferrara	Giovanna Musella	Itaria Tanzillo	Antonietta Carusone	Pasquale Iodice
Maria Teresa Ferrara	Concetta Nappo	Marialuisa Tavano	Giuseppe Castaldo	Enrico Iorio
Emanuela Ferrero	Emanuele Navarra	Francesco Tondi	Vincenzo Castellone	Roberta Laffi
Francesca Filosa	Giusy Oliver	Assunta Torrone	Mario Cecere	Antonio Landolfo
Giovanni Gaeta	Elena Orta	Armando Michele Toscano	Sofia Celentano	Antonella Lanzano
Pasquale Galdiero	Danilo Pancaldi	Annamaria Vanacore	Daria Cesario	Ilenia Celeste Laurano
Michele Giannotti	Maria Patricelli	Gianluca Ventorino	Antonio Chianese	Federica Leone
Rosa Giaquinto	Miriam Pesante	Teresa Ventriglia	Gianmarco Chiribiri	Alessandra Lombardi
Ida Gigantino	Arcangelo Piccirillo	Mariarosaria Verde	Erika Ciaramella	Maria Mantova
Marco Maria Nicola Giudicianni	Francesca Pollasto	Elvira Viola	Pierpaola Cicaniglia	Annamaria Marino
MicheleGiugliano	Giovanni Puca	Antonio Vobbio	Mario Ciorciaro	Federica Mariotti
Gregorio Gondola	Pietro Pugliese		Vincenzo Citro	Vincenzo Massa
Imma Izzo	Giorgia Roma		Enrico Corvino	Simona Mastantuono
Vincenzo Laezza	Roberto Romano		Domenico Crispino	Giovanni Mattiello
Claudia Lamino	Federica Russo		Antonella D'Agostino	Francesca Mazza

Carmen Merola
Veronica Migliore
Carmen Monteforte
Carmela Nola
Claudio Nuzzo
Carlo Omarte
Salvatore Paciello
Pasquale Parolisi
Marco Pedata
Michele Pellino
Vincenzo Petrone
Pasquale Pianese
Giovanna Emanuela Plomitello
Antonio Porcaro
Francesco Ricciardi
Marianosaria Russo
LuigiSagliano
Fiorella Sanzari
Vincenzo Silvestro
Gabriella Stanco
Emma Stanzione
Giada Tagliatela
Roberta Tenga
Carmine Ugon
Silvia Valentino
Vittoria Valentino
Francesco Vassallo
Anna Vendemia
Francesca Viggiani
Isabella Vincelli
Aniello Vitale
Annarita Zarrillo



A5 _ CORSI E DOCENTI 2016 / 2017 - COURSES AND PROFESSORS 2016 / 2017

CORSO DI LAUREA MAGISTRALE IN ARCHITETTURA
MSc IN ARCHITECTURE

I ANNO / FIRST YEAR

ICAR 12 TECNOLOGIA DELL'ARCHITETTURA <i>TECHNOLOGY OF ARCHITECTURE</i>	Rossella Franchino Antonio Bosco
ICAR 17 LABORATORIO DI DISEGNO E RILIEVO DELL'ARCHITETTURA <i>DRAWING AND SURVEY OF ARCHITECTURE</i>	Nicola Pisacane Manuela Piscitelli
ICAR 18 STORIA DELL'ARCHITETTURA CONTEMPORANEA ULTERIORI ATTIVITÀ FORMATIVE <i>HISTORY OF CONTEMPORARY ARCHITECTURE EXTRA CREDITS</i>	Luca Molinari Elena Manzo
ICAR 14 LAB. DI PROGETTAZIONE ARCHITETTONICA I <i>ARCHITECTURAL DESIGN I</i>	Lorenzo Capobianco Gianluca Cioffi Corrado Di Domenico
ING-IND 11 FISICA TECNICA + ULTERIORI ATTIVITÀ FORMATIVE <i>TECHNICAL PHYSICS + EXTRA CREDITS</i>	Massimiliano Masullo Sergio Sibilio
MAT 03 ISTITUZIONI DI MATEMATICHE <i>MATHEMATICS</i>	Adele Ferone
ABILITÀ INFORMATICHE <i>DIGITAL SKILLS</i>	Lorenzo Capobianco Gianluca Cioffi Corrado Di Domenico

II ANNO / SECOND YEAR

MAT 06 - MAT 03 MATEMATICA GENERALE <i>MATHEMATICS</i>	Bruno Carbonaro
ICAR 12 LAB. DI COSTRUZIONE DELL'ARCHITETTURA <i>BUILDING DESIGN</i>	Sergio Rinaldi Antonella Violano
ICAR 17 LAB. DI RAPPRESENTAZIONE E MODELLAZIONE DELL'ARCHITETTURA + ABILITÀ INFORMATICHE <i>RENDERING AND MODELING OF ARCHITECTURE + DIGITAL SKILLS</i>	Alessandra Cirafici Paolo Giordano
ICA 14 LAB. DI PROGETTAZIONE ARCHITETTONICA II + WORKSHOP <i>ARCHITECTURAL DESIGN II + WORKSHOP</i>	Carlo Coppola Francesco Costanzo Fabrizia Ippolito
ICAR 18 STORIA DELL'ARCHITETTURA MEDIOEVALE E MODERNA <i>HISTORY OF MEDIOEVAL AND MODERN ARCHITECTURE</i>	Stefano Borsi Danila Jacazzi
ICAR 08 STATICA <i>STATICS OF MECHANICAL SYSTEMS</i>	Claudia Cennamo Michelina Monaco
ANIMAZIONE E PROTOTIPAZIONE <i>ANIMATION AND PROTOTYPING</i>	Aniello Schiavone

III ANNO / THIRD YEAR

ICAR 18
STORIA DELLA CITTÀ
HISTORY OF THE CITY

Giuseppina Amirante

ING - IND 11
TECNICA DEL CONTROLLO AMBIENTALE
ENVIRONMENTAL CONTROL TECHNIC

Sergio Sibilio
Antonio Rosato

IUS 10
DIRITTO AMMINISTRATIVO +
LEGISLAZIONE DEI BENI CULTURALI
PUBLIC LAW + CULTURAL HERITAGE LEGISLATION

Marco Calabrò
Mario Rosario Spasiano

ICAR 14
LAB. DI PROGETTAZIONE ARCHITETTONICA III
ARCHITECTURAL DESIGN III

Marino Borrelli
Carlo Coppola
Massimiliano Rendina

ICAR 08
SCIENZA DELLE COSTRUZIONI
STRUCTURAL MECHANICS

Claudia Cennamo
Giorgio Frunzio

ICAR 20
LAB. DI TECNICA E PIANIFICAZIONE URBANISTICA
URBAN PLANNING, TECHNIQUE AND DESIGN

Claudia de Biase
Adriana Galderisi

SPECIALITY ENGLISH FOR ARCHITECTURE

Sacha A. Berardo

TIROCINIO
TRAINING COURSE

IV ANNO / FOURTH YEAR

ICAR 09
LAB. DI PROGETTAZIONE STRUTTURALE
STRUCTURAL DESIGN

Giuseppe Faella
Mariateresa Guadagnuolo

ICAR 21
LAB. DI URBANISTICA
URBAN DESIGN

Giuseppe Guida
Salvatore Porcaro

ICAR 19
LAB. DI RESTAURO ARCHITETTONICO + WORKSHOP
ARCHITECTURAL RESTORATION DESIGN + WORKSHOP

Saverio Carillo
Marina D'Aprite
Luigi Guerriero

ICAR 14
LAB. DI PROGETTAZIONE ARCHITETTONICA IV +
WORKSHOP
ARCHITECTURAL DESIGN IV + WORKSHOP

Cherubino Gambardella
Efisio Pitzalis

SPECIALITY ENGLISH FOR ARCHITECTURE

Sacha A. Berardo

ICAR 17
LAB. DI RILIEVO E RAPPRESENTAZIONE
DELL' ARCHITETTURA E DELL'AMBIENTE +
ABILITÀ INFORMATICHE - RILIEVO DIGITALE INTEGRATO
*ARCHITECTURAL AND ENVIRONMENTAL SURVEY AND
RENDERING*

Paolo Giordano
Ornella Zerlenga

A5 _ CORSI E DOCENTI 2016 / 2017 - COURSES AND PROFESSORS 2016 / 2017

CORSO DI LAUREA MAGISTRALE IN ARCHITETTURA
MSc IN ARCHITECTURE

V ANNO / FIFTH YEAR

ICAR 17
LAB. DI RILIEVO E RAPPRESENTAZIONE DELL'ARCHITETTURA
E DELL'AMBIENTE
*ARCHITECTURAL AND ENVIRONMENTAL SURVEY AND
RENDERING*

Carmine Gambardella
Nicola Pisacane

ICAR 17
RILIEVO DIGITALE INTEGRATO
INTEGRATED DIGITAL SURVEY

Pasquale Argenziano
Nicola Pisacane

ICAR 22
ESTIMO E ESERCIZIO PROFESSIONALE
APPRAISAL AND PROFESSIONAL PRACTICE

Fabiana Forte

ICAR 14
WORKSHOP - LAB. DI PROGETTAZIONE INTENSIVA
WORKSHOP - ARCHITECTURAL DESIGN

Massimiliano Rendina

ICAR 16
ARCHITETTURA DEGLI INTERNI
INTERIOR DESIGN

Marco Borrelli
Massimiliano Rendina

PROVA FINALE
FINAL EXAM

ESAMI A SCELTA / ELECTIVE COURSES

ICAR 18
STORIA DEL GIARDINO E DEL PAESAGGIO
HISTORY OF GARDEN AND LANDSCAPE

Mario Pisani

ING - IND 11
APPLICAZIONI DI ACUSTICA, ILLUMINOTECNICA,
ENERGETICA
ACOUSTICS, LIGHTING ENERGY IMPLEMENTATIONS

Gino Iannace

ICAR 17
CARTOGRAFIA TEMATICA
THEMATIC CARTOGRAPHY

Nicola Pisacane

ICAR 19
CARATTERI COSTRUTTIVI DELL'EDILIZIA STORICA
CONSTRUCTIVE CHARACTERS OF HISTORICAL BUILDING

Luigi Guerriero

M_FIL 07
ESTETICA DEL PAESAGGIO
LANDSCAPE AESTHETICS

Jolanda Capriglione

AGR 14
PEDOTECNOLOGIE E RICOMPOSIZIONE AMBIENTALE
*PEDOTECHNOLOGIES AND
ENVIRONMENTAL RECONSTRUCTION PRACTICE*

Andrea Buondonno

ICAR 08
VERIFICA DI STRUTTURE E MATERIALI
VERIFICATION OF STRUCTURES AND MATERIALS

Giorgio Frunzio

ICAR 09
PROGETTAZIONE DI STRUTTURE IN ACCIAIO
PER L'ARCHITETTURA
STEEL STRUCTURES

Gianfranco De Matteis

APIA _ STUDENTI 2016 / 2017 - STUDENTS 2016 / 2017

CORSO DI LAUREA MAGISTRALE IN ARCHITETTURA, PROGETTAZIONE DEGLI INTERNI E PER L'AUTONOMIA
MSc IN ARCHITECTURE, INTERIOR DESIGN AND FOR AUTONOMY

I ANNO / FIRST YEAR

Emanuele Amendola
Ilenia Boer
Fabio Campana
Ciro Di Biase
Vittorio Di Procolo
Emanuele Fatone
Fortunato Iannucci
Pasquale Lionello
Alice Masiero
Francesco Orgera
Vincenzo Riccio
Serena Tibaldi
Maria Teresa Vargas
Davide Vozza

II ANNO / SECOND YEAR

Carmine Bencivenga
Antonio Bizzarro
Iltaria Bova
Doriana Cacace
Francesco Castaldo
Salvatore D'ambra
Francesca De Liso
Raffaele Delle Cave
Giovanni Di Iorio
Annalisa Galluccio
Cinzia Antonia Isoletti
Massimiliano Maffei
Vincenzo Magnifico
Gennaro Peluso
Giuseppe Sorbo
Federica Tassi
Francesco Turino
Antonio Verde
Teresa Vitolino

APIA - ENG _ STUDENTI 2016/ 2017 - STUDENTS 2016 /2017

I ANNO / FIRST YEAR

Michela Abagnale
Gianluca Ciliberti
Carla Del Prete
Pasqualina Della Corte
Giuseppe Di Chiara
Maria Laura Florio
Valentina Grassia
Alessia Gravino
Mariano Limongello
Claudia Melchiorre
Daniela Palma
Sara Rivezzi
Hussam Ali Talib
Angela Viro

II ANNO / SECOND YEAR

Maria Cristina Buonanno
Vincenzo De Crescenzo
Salvatore Del Prete
Anna Di Nardo
Adriana Figurato
Federica Maria Fiorentino
Giuseppe Graziano
Giovanni Massaro
Marica Merola
Dalila Pasquariello
Andrea Ruggiero
Giuseppe Sacco Saviano
Vittoria Zacchia

APIA _ CORSI E DOCENTI 2016 / 2017 - COURSES AND PROFESSORS 2016 / 2017

CORSO DI LAUREA MAGISTRALE IN ARCHITETTURA, PROGETTAZIONE DEGLI INTERNI E PER L'AUTONOMIA
MSc IN ARCHITECTURE, INTERIOR DESIGN AND FOR AUTONOMY

I ANNO / FIRST YEAR

ICAR 09
PROGETTO DI STRUTTURE
STRUCTURE DESIGN

Gianfranco De Matteis

ICAR 12
TECNOLOGIE SOSTENIBILI PER LO SPAZIO INTERNO
INDOOR SUSTAINABLE TECHNOLOGIES

Francesca Muzzillo

ICAR 18
STORIA DELL'ARCHITETTURA E DEL DESIGN
ARCHITECTURE AND DESIGN HISTORY

Chiara Ingrosso

ICAR 13
INTERNO ARCHITETTONICO
INTERIOR DESIGN

Concetta Tavoletta

IUS 10
DIRITTO AMMINISTRATIVO
PUBLIC LAW

Fabiano Tommaso

ICAR 21 - AGR 14
LAB. DI PROGETTAZIONE E RICOMPOSIZIONE URBANA E
AMBIENTALE
URBAN AND ENVIRONMENTAL DESIGN AND RECOMPOSITION

Claudia de Biase
Andrea Buondonno

ABILITÀ INFORMATICHE
DIGITAL SKILLS

Rossella Franchino

TIROCINIO
TRAINING COURSE

II ANNO / SECOND YEAR

ICAR 14
PROGETTAZIONE ARCHITETTONICA
ARCHITECTURAL DESIGN

Lorenzo Capobianco

ICAR 17
DISEGNO DELLA CITTÀ
URBAN DRAWING

Fabio Converti

ING - IND 11
PROGETTO ENERGETICO DEL CONTROLLO AMBIENTALE
DESIGN OF BUILT ENVIRONMENT CONTROL AND ENERGETIC SYSTEMS

Gino Iannace

ICAR 22 - SECS-S 06
GESTIONE DELLA VALUTAZIONE
EVALUATION MANAGEMENT

Antonio Balzanella
Fabiana Forte

ICAR 19
PROGETTO DI RESTAURO
RESTORATION DESIGN

Marina D'Aprile

ENGLISH FOR SPECIAL PURPOSE

Sacha A. Berardo

Elective course
MATERIALS AND TECHNOLOGIES
TO DESIGN SUSTAINABILITY

Raffaella Aversa

Elective course
PROGETTAZIONE ARCHITETTONICA II
ARCHITECTURAL DESIGN II

Efisio Pitzalis

PROVA FINALE
FINAL EXAM

APIA - ENG _CORSI E DOCENTI 2016 / 2017 - COURSES AND PROFESSORS 2016 / 2017

MSc IN ARCHITECTURE, INTERIOR DESIGN AND FOR AUTONOMY

I ANNO / FIRST YEAR

ICAR 09 STRUCTURE DESIGN	Gianfranco De Matteis
-----------------------------	-----------------------

ICAR 12 INDOOR SUSTAINABLE TECHNOLOGIES	Francesca Muzzillo
--	--------------------

ICAR 18 ARCHITECTURE AND DESIGN HISTORY	Mario Pisani
--	--------------

ICAR 14 ARCHITECTURAL DESIGN	Francesco Costanzo
---------------------------------	--------------------

IUS 10 PUBLIC LAW	Marco Calabrò
----------------------	---------------

ICAR 21 - AGR 14 URBAN AND ENVIRONMENTAL DESIGN AND RECOMPOSITION	Adriana Galderisi Andrea Buondonno
--	---------------------------------------

COMPUTER SKILLS	Rossella Franchino
-----------------	--------------------

TRAINING COURSE

II ANNO / SECOND YEAR

ICAR 14 ARCHITECTURAL DESIGN	Corrado Di Domenico
---------------------------------	---------------------

ICAR 17 CUTY DRAWING	Nicola Pisacane
-------------------------	-----------------

ING - IND 11 DESIGN OF BUILT ENVIRONMENT CONTROL AND ENERGETIC SYSTEMS	Antonio Rosato
--	----------------

ICAR 22 - SECS-S 06 EVALUATION MANAGEMENT	Fabiana Forte Antonio Balzanella
--	-------------------------------------

ICAR 19 RESTORATION DESIGN	Marina D'Aprile
-------------------------------	-----------------

ENGLISH FOR SPECIAL PURPOSE	Sacha A. Berardo
-----------------------------	------------------

Elective course ICAR 13 _ INTERIOR DESIGN	Claudio Gambardella
--	---------------------

Elective course ICAR 14 _ ARCHITECTURAL DESIGN II	Marino Borrelli
--	-----------------

FINAL EXAM

DC _ STUDENTI 2016 / 2017 - STUDENTS 2016 /2017

CORSO DI LAUREA IN DESIGN E COMUNICAZIONE
BACHELOR DEGREE IN DESIGN AND COMMUNICATION

I ANNO / FIRST YEAR

Roxana Georgiana Aenoai	Giovanna Cinque	Luigi Gimmelli	Antonio Ozzauto	Ottavia Tempesta
Antonio Ambrosio	Antonia Francesca Clarizia	Marco Gimmelli	Annalisa Pagliuca	Marianna Tortora
Angela Amodio	Michela Colucci	Luca Gioiello	Raffaella Palma	Maria Tranquillo
Rosario Amoroso	Caterina Crispino	Alfredo Giusti	Valeria Papa	Francesca Maria Tuccillo
Sara Angelino	Naomi Cristiano	Daniela Granata	Jessica Pellegrino	Francesco Valletta
Chiara Arcidiacone	Assia D'Alesio	Francesco Gravante	Achille Perrotta	Giulia Vespiano
Ludovico Arnone	Antonio D'Alessandro	Alexandra Grimaldi	Maria Petrillo	Raffaele Vitale
Giuseppe Artiano	Carmine D'Alessandro	Marcella Guarino	Mariateresa Petrosino	Vincenzo Vitale
Monica Attianese	Salvatore Davide	Benito Iavarone	Antonio Petti	Fabio Zannini
Sabrina Avolio	Bartolomeo De Canditiis	Veronica Ignarra	Marcellino Pinestro	
Sara Nunzia Baldascino	Maria De Lucia	Matteo Imparato	Olga Porpora	
Francesco Barra	Sara De Michele	Daniela Inquieto	Sveva Preziosi	
Vincenzo Bellopede	Valeria De Simone	Valeria Ipri	Emilia Puca	
Carmen Bernardo	Maria Del Prete	Ibtissam Jayed	Fidalma Raia	
Raffaella Bizzarro	Martina Di Fuccia	Giovanni Lampitelli	Pompeo Rendina	
Marco Blasi	Francesca Maria Di Lillo	Domenico Laurenza	Ersilia Sara Rennella	
Giuseppina Bosso	Giovanna Di Vico	Maria Lodi	Mauro Russo	
Giuseppe Brancato	Riccardo Farace	Gianluca Luciano	Vincenzo Russo	
Carmine Bruno	Alessia Farina	Claudia Luisi	Raffaele Sabatino	
Antonio Buffardi	Emiliano Federico	Alessandro Maiello	Stefano Salzillo	
Maddalena Buonincontro	Alessandro Ferraro	Federica Maria Manfredi	Maria Francesca Sammito	
Marta Campanile	Concetta Fioccola	Luca Manzo	Damiano Sannino	
Maria Capitanio	Augusto Fiorillo	Francesco Marino	Marco Santarsenio	
Enrica Capobianco	Marco Fiume	Assunta Martino	Rocco Saviano	
Maria Carfagna	Gennaro Flaminio	Raffaella Mastriani	Antonio Scarano	
Alessia Carfora	Christianna Florou	Tamara Mastroianni	Oriana Schiavone	
Salvatore Carleo	Filomena Antonella Fontana	Camilla Mazza	Carmen Angela Maria Sequino	
Giuseppe Cascone	Gaetano Franciosa	Rita Mercuri	Valentina Sorvillo	
Marika Caterino	Marina Franzese	Angela Messina	Pasquale Strazzullo	
Claudia Caturano	Nicola Franzoso	Satyabhama Devi Dasi Migliaccio	Federica Surdi	
Sabrina Caturano	Lucia Gambardella	Federica Mollo	Roberta Talotti	
Sara Chiacchio	Livia Gervasio	Claudia Mosca	Antonia Tancovi	

II ANNO / SECOND YEAR

Vincenzo Acquaro
Arianna Affinito
Francesco Annella
Marcella Aresu
Massimiliano Arfè
Serena Bagnato
Melania Baiano
Ilaria Balzano
Gennaro Bellini
Alessandra Bianco
Francesca Brini
Vittoria Buonaguro
Silvia Campanile
Alessio Capitelli
Roberto Capodanno
Vittoria Capuano
Claudio Catalano
Italia Cavallaro
Manuela Ciarleglio
Dylan Ciorlano
Federica Cirillo
Nadia Civitillo
Noemi Cocchis
Marco Culicigno
Raffaele Davide
Marco De Ieso
Federica De Lucia
Federica De Riggi
Mafalda De Santis
Federica De Santis
Mattia Di Donato
Francesco Di Febbraio



III ANNO / THIRD YEAR

Alessandra Di Filippo
 Luigi Di Fiore
 Mafalda Di Girolamo
 Luisa Di Stasio
 Antonio Dicuonzo
 Anna Diglio
 Davide D'Onofrio
 Federica Emulo
 Francesca Falcone
 Francesca Ferrara
 Roberto Ferrara
 Germana Gilostri
 Sissy Serenella Giorgione
 Lucia Grassia
 Mariachiara Iacobellis
 Luisa Impagliazzo
 Silvia Lenci
 Giuseppina Liccardo
 Jusy Maggiobello
 Virginia Mannara
 Enrica Mautone
 Veronica Mongillo
 Geremia Nappo
 Ivan Nicolini
 Nino Oliva
 Alessia Orluzzo
 Martina Pandolfo
 Giuseppe Paudice
 Morena Pedicino
 Elisa Perrotta
 Federica Petriccione
 Federica Pierro

Raffaele Pirozzi
 Sara Pulella
 Maria Pullo
 Giuseppina Rao
 Domenico Raucci
 Angela Ricca
 Eduardo Rocco
 Vittorio Roselli
 Serena Saggese
 Federica Salerno
 Samantha Salvati
 Francesca Santonastaso
 Emanuela Santoro
 Veronica Silov
 Giulia Spanò
 Alfonso Staiano
 Maria Tammaro
 Luigi Tarantino
 Salvatore Tessitore
 Emanuele Trebbi
 Domenico Truosolo

Annarita Annunziata
 Angelo Barone
 Pierpaola Borzacchiello
 Alfredo Buccino
 Silvia Buonomano
 Valeria Campaniello
 Lucrezia Canzanella
 Francesca Cascella
 Giulia Centrella
 Mariafrancesca Chiusel
 Simona Coppola
 Salvatore Cordato
 Nicola Corsetto
 Maria Cristina Cresci
 Claudia Culotta
 Eleonora De Chiara
 Eleonora de Franciscis di Casanova
 Emilio De Maio
 Mariarosaria De Martino
 Federica De Riso
 Antonella De Rosa
 Rita Del Giudice
 Luisa Di Chiara
 Martina Di Cintio
 Francesco Di Fiore
 Annunziata Di Grazia
 Arianna Di Micco
 Celeste Francesca Di Nardo
 Claudia Di Palma
 Katia Di Pietro
 Luigi Mario Di Sarno
 Vincenza Di Siero

Ivan Donvito
 Francesca Esposito
 Ciro Esposito
 Luigi Falanga
 Marianna Falco
 Antimo Fusco
 Mariah Gennarelli Buglione
 Andrea Giordano
 Giulio Giordano
 Roberta Gravino
 Salvatore Graziano
 Gianluigi Graziano
 Alfonso Grimaldi
 Ida Guarino
 Cinzia Guida
 Stefano Iervolino
 Antonio Illiano
 Raffaele Izzo
 Anna Khavina
 Dmytro Kushnarenko
 Valeria Lepore
 Teresa Mallardo
 Fabrizia Marra
 Marco Marzocchella
 Marzia Micelisopo
 Carla Mottola
 Fabrizio Napolitano
 Annalisa Paduano
 Francesca Panzariello
 Carmen Pappalardo
 Antonio Salvatore Parlati
 Giuseppina Pisano

Roberto Puocci
 Angelica Ricci
 Giovanna Margherita Riccio
 Artemisia Riemma
 Giuseppina Russo
 Francesco Russo
 Teresa Sannino
 Laura Santoriello
 Alessia Scirocco
 Francesca Scotto
 Michele Serpico
 Dina Sklovskaja
 Valeria Spasiano
 Nailea Suprina Petrovic
 Valentina Taddio
 Mariagiovanna Troiano
 Concetta Turco
 Angela Turco
 Valeria Ulivieri
 Antonio Vetromile
 Martina Virgilio
 Mina Vitale
 Antonietta Vitale



DC _ CORSI E DOCENTI 2016 / 2017 - COURSES AND PROFESSORS 2016 / 2017

CORSO DI LAUREA IN DESIGN E COMUNICAZIONE
BACHELOR DEGREE IN DESIGN AND COMMUNICATION

I ANNO / FIRST YEAR

ICAR 13
LAB. DI INDUSTRIAL DESIGN I
INDUSTRIAL DESIGN I

Claudio Gambardella
Maria Antonietta Sbordone

ICAR 17
LAB. DI DISEGNO, PERCEZIONE COMUNICAZIONE VISIVA
DRAWING, PERCEPTION AND VISUAL COMMUNICATION

Pasquale Argenziano
Manuela Piscitelli

ICAR 18
STORIA DELL'ARCHITETTURA E DEL DESIGN
HISTORY OF ARCHITECTURE AND DESIGN

Riccardo Serraglio

ICAR 08
VERIFICA STRUTTURALE
STRUCTURAL TESTING

Giuseppe Mattiello

ING-IND 22
MATERIALI PER L'INDUSTRIAL DESIGN
MATERIALS FOR INDUSTRIAL DESIGN

Antonio Apicella

MAT 05
METODI MATEMATICI PER IL DESIGN
MATHEMATICS FOR DESIGN

Elvira Romano

ABILITÀ INFORMATICHE
DIGITAL SKILLS

Sabina Martusciello

II ANNO / SECOND YEAR

ICAR 13
LAB. DI INDUSTRIAL DESIGN II
INDUSTRIAL DESIGN II

Sabina Martusciello

ICAR 16
LAB. DI INTERIOR DESIGN
INTERIOR DESIGN

Marco Borrelli

ICAR 18
STORIA DELL'INTERIOR DESIGN
HISTORY OF INTERIOR DESIGN

Riccardo Serraglio

ICAR 12
PROGETTAZIONE DEGLI SPAZI PUBBLICI
PUBLIC SPACE DESIGN

Caterina Frettoloso

ICAR 17
LAB. DI GRAPPHIC CREATIONS
GRAPHIC CREATIONS

Ornella Zerlenga

ING - IND 11
FISICA TECNICA
TECHNICAL PHYSICS

Luigi Maffei

ABILITÀ INFORMATICHE
DIGITAL SKILLS

Elena Manzo

III ANNO / THIRD YEAR

ICAR 13
LAB. DI INDUSTRIAL DESIGN III
INDUSTRIAL DESIGN III

Biagio Finizio

ICAR 14
LAB. DI PROGETTAZIONE DEGLI SPAZI PER L'ABITARE
DESIGN OF URBAN SPACE

Fabrizia Ippolito

ICAR 19
ADEGUAMENTO FUNZIONALE DELLO SPAZIO COSTRUITO
FUNCTIONAL ADAPTATION OF THE BUILT SPACE

Saverio Carillo

ICAR 22
VALUTAZIONE ECONOMICA DI PRODOTTO
ECONOMIC EVALUATION OF PRODUCT

Fabiana Forte

SPECIALITY ENGLISH

Sacha A. Berardo

TIROCINIO
TRAINING INTERSHIP

PROVA FINALE
FINAL EXAM

ESAMI A SCELTA / ELECTIVE COURSES

ICAR 17
LAB. DI MULTIMEDIA GRAPHICS
MULTIMEDIA GRAPHICS

Alessandra Cirafici

ICAR 09
MATERIALI E STRUTTURE PER IL DESIGN
MATERIALS AND STRUCTURES FOR DESIGN

Giuseppe Faella

ING - IND 11
MULTISENSORIAL DESIGN

Luigi Maffei

DM _ STUDENTI 2016 / 2017 - STUDENTS 2016 /2017

CORSO DI LAUREA IN DESIGN PER LA MODA
BACHELOR DEGREE IN FASHION DESIGN

I ANNO / SECOND YEAR

Valentina Coppola
Clorinda Covino
Elvira Cuomo
Maria Giorgia Cutuli
Alessandra D'Andrea
Lucrezia D'Angelo
Federica De Biase
Lorena De Rosa
Raffaella De Rosa
Umberto De Simone
Laura De Sio
Vincenzo De Stefano
Sara De Vita
Valentina Delle Cave
Martina Di Biase
Annarita Di Lorenzo
Arianna Rita Di Lucca
Roberta Di Maria
Naomi Di Mauro
Martina Di Palo
Federica Divano
Lucia Duro
Rita Eneches
Nicola Esposito
Rossella Esposito
Stefania Esposito
Tina Esposito
Ilaria Ficco
Simona Gennarelli
Kenya Gentile
Alina Laura Ghencioiu
Luana Gigante
Daria Giordano
Alina Gutu
Sara Iacomino
Mariano Ianniello
Maria Giovanna Iazzetta
Viviana Imparato
Ilenia La Pica
Gerardo Lamberti
Nadia Lametta
Luigia Leonetti
Giorgia Levita
Viviana Maddaloni
Floriana Maione
Isabella Maione
Maria Marino
Antonia Mautone
Antonio Mazza
Alessia Mazzarella
Roberta Melvi
Marianna Meraglia
Serena Mercurio
Davide Miele
Augusto Milo
Raffaella Morandino
Maria Giovanna Nappi
Maddalena Nappo
Melania Nascari
Rossella Nigri
Francesca Noviello
Alfonso Emanuele Nusco
Stella Okon
Carolina Anna Oliva
Sara Palermo
Renato Palmiero
Angela Palumbo
Ginevra Pennacchio
Rita Petrarroia
Clelia Pinto
Nicoletta Piscopo
Elisabetta Pittelli

Mariasofia Ponticelli
Annachiara Prudenzano
Raffaella Ragosta
Giulia Riccardi
Rosa Riccitiello
Sara Ricco
Tiziano Mario Riemma
Giovanna Sagliano
Francesca Salza
Barbara Santaniello
Noemi Savino
Sara Savino
Laura Scavone
Alessia Scuotto
Claudia Squeglia
Antonio Tamburrino
Ilaria Tescione
Cristian Paolo Tirozzi
Angela Tramontano
Bruna Triassi
Giulia Valentino
Maria Varlese
Agnese Vegliante
Pasqualina Velardi
Lucrezia Venditti
Anna Veneruso
Stella Viano
Alessia Vitale
Giuseppe Vitale
Flavio Vollaro
Simona Voto
Chloe Williams

II ANNO / SECOND YEAR

Carmela Ilenia Amato
Maria Elena Andreozzi
Flora Armini
Giuseppe Arrichiello
Eleonora Attanasio
Antonio Ciro Avolio
Maria Chiara Barone
Nicola Borrelli
Deborah Bregola
Benito Capone
Andrea Capone
Maria Carozza
Melissa Caruso
Assunta Cortese
Santa D'Abbronzio
Elena D'Addio
Angela D'Alessandro
Paola D'Amodio
Silvana De Angelis
Immacolata Ilaria De Caprio
Chiara Del Prete
Maria Pia Di Cecio
Laura Di Dio
Gabriella Di Nocera
Francesca Di Vincenzo
Beatrice Grazia Diomaiuto
Giuseppina Fasulo
Michela Fraraccio
Felicia Gallina
Nunzia Gargiulo
Giorgia Giannini
Paola Grande
Gloria Guida
Carmela Improda
Maria Gilda Iovine
Francesco Izzo
Raffaele La Marca
Clotilde Lambiase
Amelia Lauro
Ivana Leonetti
Mariagrazia Liguori
Raffaella Manzo
Biagio Mariniello
Alessandro Marino
Angela Martinelli
Domenica Mastroianni
Fabiola Mazzarella
Maria Modesto
Fabio Monaco
Antonio Mormile
Marta Morra
Anna Mottola
Maria Rosaria Nunziatino Sforza
Giuseppe Orazio
Maria Rosaria Palmiero
Filomena Passante
Annamaria Pecoraro
Valentina Perciato
Anna Pezzella
Maria Francesca Picardi
Ilaria Pietrovito
Camilla Porfito
Luciano Quercia
Mariantonietta Ranieri

III ANNO / THIRD YEAR

Anita Razi
Antonio Romano
Elvira Ronca
Angelantonio Russo
Chiara Salvato
Francesca Sannino
Fabrizio Santo
Maria Rosaria Serra
Maddalena Simonetti
Angela Sollitto
Martina Totaro
Iolanda Villano
Sara Zicarelli

Brigida Aiello
Anna Alfano
Marika Annunziata
Laura Ardia
Martina Marianna Aristarco
Yana Babychuk
Francesca Baiano
Fortuna Belluomo
Anna Bettino
Teresa Bortone
Nunzia Buonpane
Marta Caliendo
Ferdinando Capasso
Laura Cianchetta
Martina Cirillo
Pasquale Conte
Sara Coscione
Carla Cosentino
Luana Cotena
Giorgia Cuomo
Stefania D'Agostino
Francesco D'Ambrosio
Mara D'Amico
Maria Grazia De Francesco
Teresa Di Biase
Irma Carmen Di Giorgio
Antonia Difficile
Federica Esposito
Rosa Fabozzo
Rosy Ferrara
Maria Giannattasio
Fausta Giorgio

Sara Giusi Giugliano
Lucia Grispo
Federica Guarino
Maria Giuseppa Leone
Simona Licciardiello
Anna Liguori
Chiara Lupo
Alessia Macri
Teresa Maffettone
Valentina Maisto
Noemi Marciano
Anna Marciano
Raffaella Marzocchi
Alessandra Migliore
Gabriella Morriale
Anna Mottola
Federica Nappo
Patrizia Odorino
Natalia Onofre De Carvalho
Anna Orefice
Filomena Orefice
Marika Palmese
Benedetta Parisi
Teresa Patricelli
Ilaria Pellecchia
Daniela Perni
Federica Pierro
Alessandra Prezioso
Amalia Raimondo
Aneesa Saeed Bhatti
Simona Scafuro
Maria Eugenia Serrelli

Francesco Smeraglia
Felicia Sparaco
Valentina Sperandeo
Francesco Stanzione
Adele Trasacco
Angela Vanore
Simone Velardi
Clara Vincelli
Rosa Zippo

DM _ CORSI E DOCENTI 2016 / 2017 - COURSES AND PROFESSORS 2016 / 2017

CORSO DI LAUREA IN DESIGN PER LA MODA
BACHELOR DEGREE IN FASHION DESIGN

I ANNO / FIRST YEAR

ICAR 13
LAB. DI DESIGN PER LA MODA I
FASHION DESIGN I

Claudio Gambardella
Roberto Liberti

ICAR 17
LAB. DI DISEGNO, PERCEZIONE COMUNICAZIONE VISIVA
DRAWING, PERCEPTION AND VISUAL COMMUNICATION

Pasquale Argenziano
Nicola Pisacane

ICAR 18
STORIA DELLA MODA
HISTORY OF FASHION

Jolanda Capriglione

ICAR 17
DISEGNO DI MODA I
DRAWING FOR FASHION I

Alessandra Avella

ING-IND 22
MATERIALI PER L'INDUSTRIAL DESIGN
MATERIALS FOR INDUSTRIAL DESIGN

Gianni Grasso

MAT 05
METODI MATEMATICI PER IL DESIGN
MATHEMATICS FOR DESIGN

Antonio Balzanella

ABILITÀ INFORMATICHE
DIGITAL SKILLS

Alessandra Cirafici

II ANNO / SECOND YEAR

ICAR 13
LAB. DI DESIGN PER LA MODA II
FASHION DESIGN II

Dolores Morelli

ICAR 17
DISEGNO DI MODA II
DRAWING FOR FASHION II

Alessandra Avella

ICAR 18
STORIA DEL GIOIELLO
HISTORY OF JEWEL

Danila Jacazzi

ING-IND 22
MATERIALI PER IL FASHION DESIGN
MATERIALS FOR FASHION DESIGN

Raffaella Aversa

ICAR 17
LAB. DI GRAPPHIC CREATIONS
GRAPHIC CREATIONS

Alessandra Cirafici

ICAR 16
LAB. DI RETAILING INTERIORS
RETAILING INTERIORS

Maria Gelvi

ABILITÀ INFORMATICHE
DIGITAL SKILLS

Stefano Borsi

III ANNO / THIRD YEAR

ICAR 13
LAB. DI DESIGN PER LA MODA III
FASHION DESIGN III

Caterina Fiorentino

M-FIL 07
CULTURE MATERIALI DEL MEDITERRANEO
MATERIAL CULTURES OF THE MEDITERRANEAN

Jolanda Capriglione

IUS 10
DIRITTO PUBBLICO DELL'ECONOMIA E
TUTELA DEL MADE IN ITALY
*PUBLIC ECONOMIC LAW AND
PROTECTION OF MADE IN ITALY*

Marco Calabrò

ICAR 22
VALUTAZIONE ECONOMICA DI PRODOTTO
ECONOMIC EVALUATION OF PRODUCT

Fabiana Forte

SPECIALITY ENGLISH

Sacha A. Berardo

TIROCINIO
TRAINING INTERSHIP

PROVA FINALE
FINAL EXAM

ESAMI A SCELTA / ELECTIVE COURSES

ICAR 13
DESIGN DEL GIOIELLO
JEWELLERY DESIGN

Sabina Martusciello

ICAR 17
LABORATORIO DI MULTIMEDIA GRAPHICS
MULTIMEDIA GRAPHICS

Ornella Zerlenga



A5
MSc in ARCHITECTURE

Riqualificazione urbana
di una piazza sul litorale Domitio.
Prova finale di Simone Lombardi.

*Urban redevelopment
of a square on the Litorale Domitio.
Final exam by Simone Lombardi.*

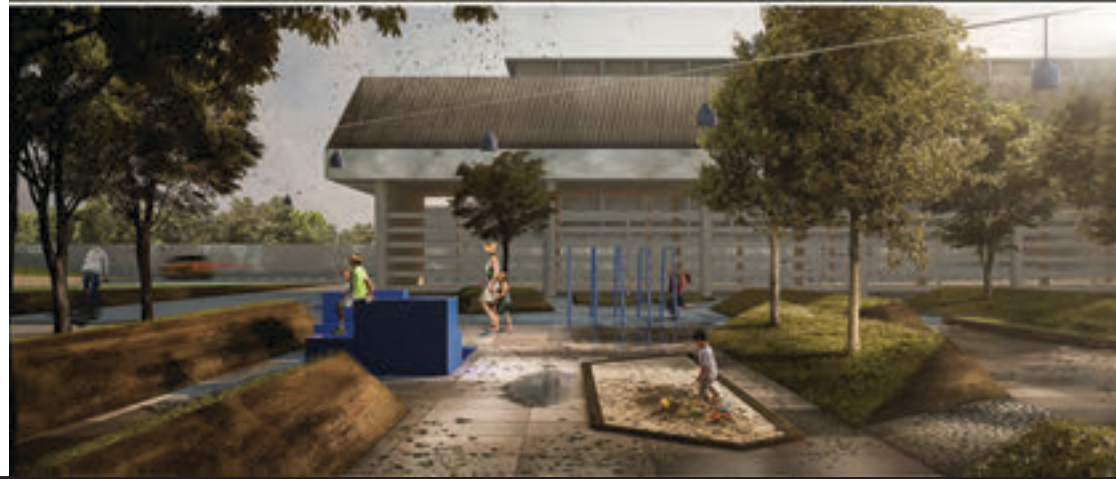

A5
MSc in ARCHITECTURE

Progetto illuminotecnico e multimediale dell'Arsenale della Repubblica di Amalfi. Il progetto si instaura nell'Arsenale di Amalfi, uno degli edifici più antichi della città, dove i muri secolari ospitavano la produzione delle imbarcazioni per la Repubblica di Amalfi. Il progetto ha riguardato la modernizzazione del preesistente attraverso le nuove tecnologie multimediali così da renderlo maggiormente fruibile e in grado di suscitare forti emozioni. È stato progettato un impianto di illuminazione sia generale che puntuale, in modo da creare l'atmosfera per una corretta immersione sensoriale e di dare un'adeguata illuminazione d'accento ai manufatti. Prova finale di Piero Pasquale Gorga.

Lighting and multimedia project of the Arsenal of Amalfi Republic.
The project involves the modernization of what is present through new multimedia technologies to make it more usable and capable of generating strong emotions.
Final exm by Piero Pasquale Gorga.

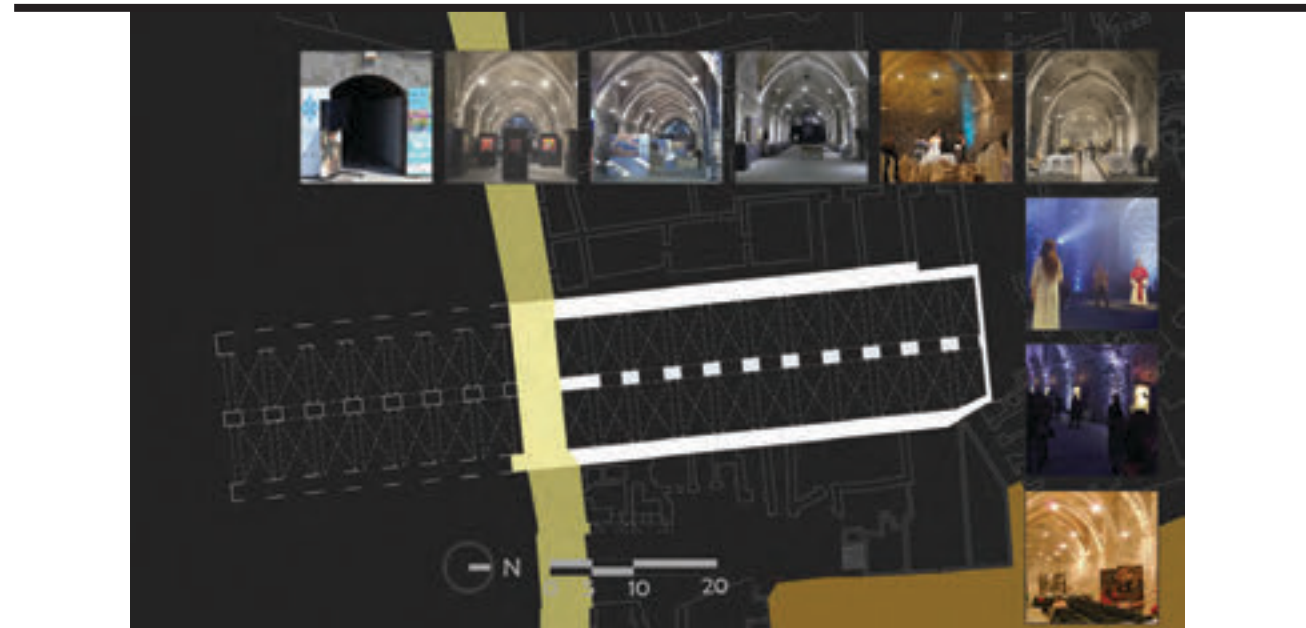

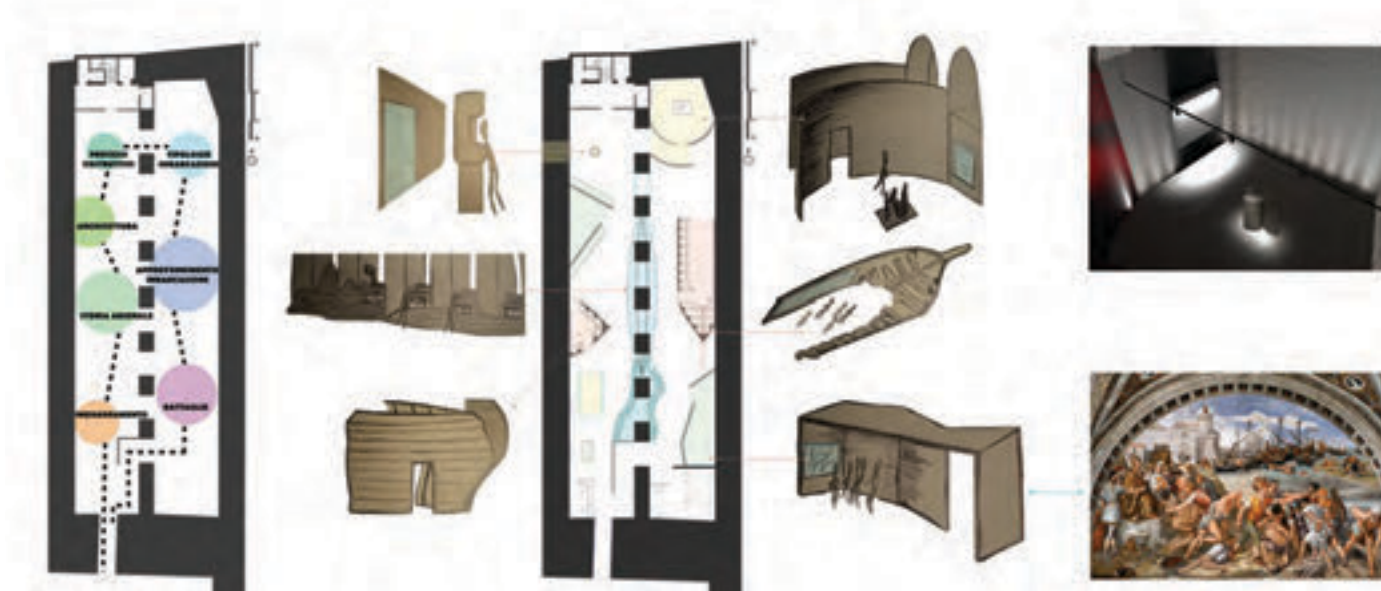

A5
MSc in ARCHITECTURE

Q.A.S.A.- CoAbitare per Fare Quartiere.
L'area del ex C.A.P.S. di Capua è il luogo oggetto della riflessione progettuale.
Situata a sud-est della città, subito al di fuori della cinta bastionata che ne avvolge il centro storico, l'area è sempre stata uno spazio libero in parte destinato all'agricoltura, percepita dagli abitanti come un confine geografico e sociale, principio della periferia urbana verso meridione. La ripresa dei segni del territorio, il cercare connessioni con la città dentro e fuori le sue mura bastionate, l'individuazione e la composizione coerente delle parti del sistema sono stati tra i cardini del processo e dell'evoluzione del progetto.
Prova finale di Alessandra Cao.



Q.A.S.A.- CoLive to Make District.
Ex C.A.P.S., Capua, (CE).
The area of ex C.A.P.S. of Capua is the site of design reflection. Located to the south-east of the city, right outside the bastioned courtyard that surrounds the old town, the area has always been a free space partly intended for agriculture, perceived by the inhabitants as a, geographical and social, boundary urban suburbs. Resurrecting the signs of the territory, seeking connections with the city inside and outside of its walls, identifying and coherent composition of the parts of the system. Final Exam by Alessandra Cao.



A5
MSc in ARCHITECTURE

Nuova Agorà Urbana:
Costruire gli Spazi Condivisi.
Riqualificazione urbana
di Piazza d'Armi, Nola, Italy.
Prova finale di Francesca Bernardo.

*New Urban Agorà:
Build Shared Spaces.
Urban redevelopment
of Piazza d'Armi, Nola, Italy.
Final exam by Francesca Bernardo.*

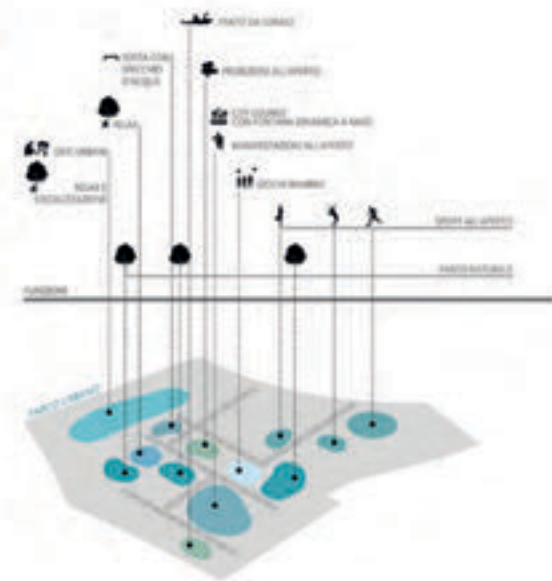

A5
MSc in ARCHITECTURE

Riqualificazione Ex Base Nato,
Bagnoli, Napoli, Italy.
Prova finale di Mariateresa Ruggiero.

*Urban redevelopment Ex Nato area,
Bagnoli, Napoli, Italy.
Final exam by Mariateresa Ruggiero.*



A5
MSc in ARCHITECTURE

Parco Scientifico e Tecnologico,
Fabbrica della cultura.
Riqualificazione e riconversione
dell'ex Zuccherificio Cirio di Capua (NA),
situato all'interno di un'area industriale
dismessa ed ormai ridotto allo stato
di rudere.
Prova finale di Valentina Fusco.

*Scientific and Technological Park,
Factory of culture.
Redevelopment and reconversion
of the Cirio sugar factory in Capua (NA),
located within an unused industrial area
and now reduced to a state of ruin.
Final exam by Valentina Fusco.*



DM
Bachelor Degree in
FASHION DESIGN

I ANNO / FIRST YEAR

Geometrie preziose è il titolo dell'elaborato di fine corso nel quale il gioiello, quale accessorio di moda, viene studiato attraverso l'analisi geometrica dell'intero oggetto e degli elementi che lo compongono e restituito nella sua complessità attraverso il disegno.

Precious Geometries is the title of the end-of-course table in which the jewel, as a fashion accessory, is studied through the geometric analysis of the object and the elements that compose it is returned in its complexity, through the drawing.

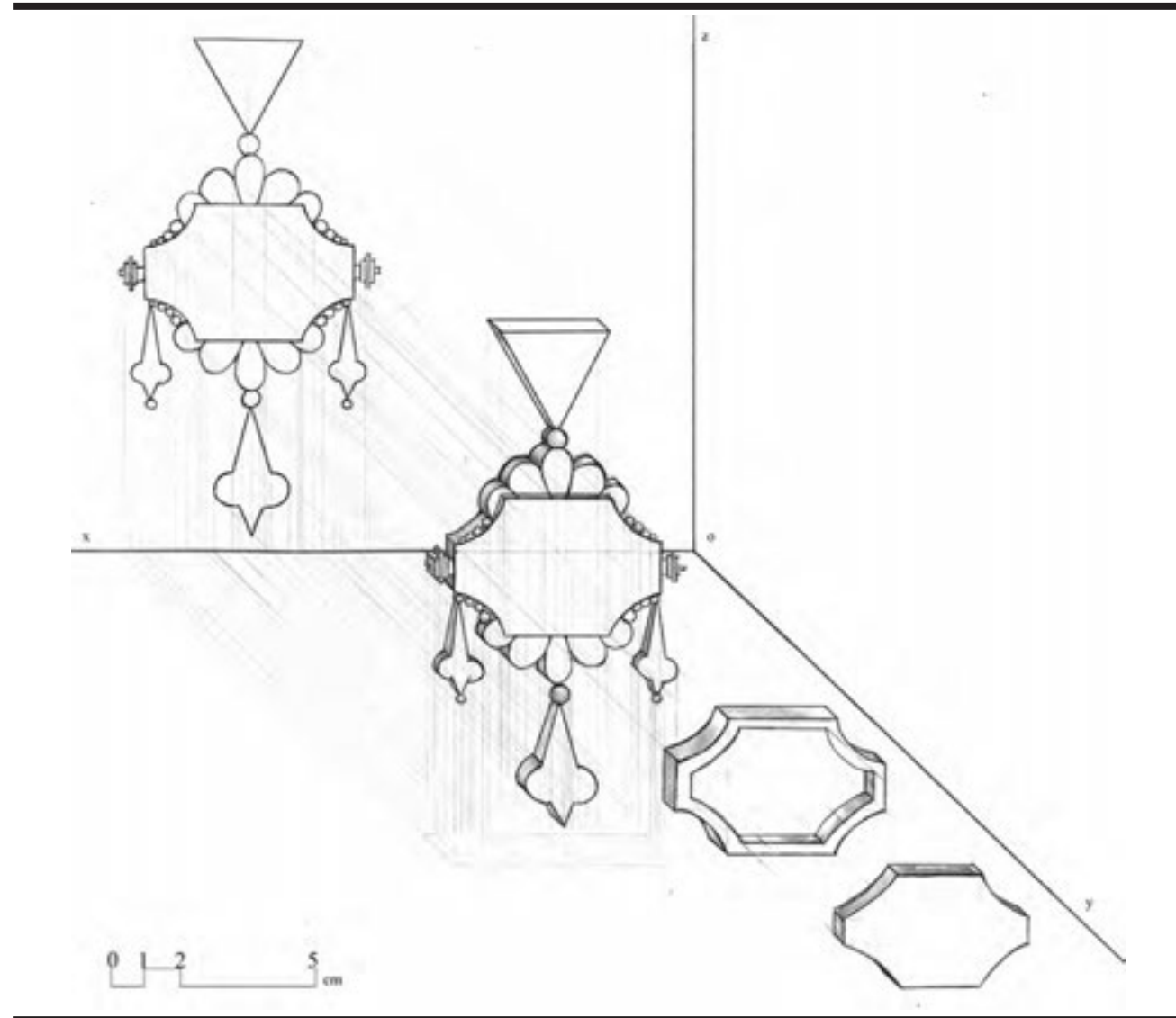

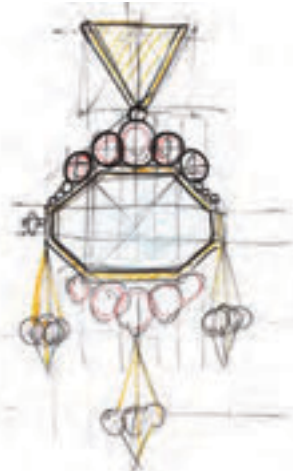

DM
Bachelor Degree in
FASHION DESIGN

I ANNO / FIRST YEAR

Gli studenti hanno lavorato sul tema dell'emergenza, configurando progetti di gruppo su differenti scenari; il progetto ha previsto anche la realizzazioni dei prototipi e lo shooting.

Students worked on the issue of emergency by configuring group projects on different scenarios; the project has foreseen also prototypes and shooting.





A5
MSc in ARCHITECTURE

Centro polifunzionale per la cultura e
l'aggregazione Lighthouse
Art Hostel Syracusae.
Prova finale di Viviana Ginolfi.

*Multifunctional Center for
culture and aggregation,
Lighthouse Art Hostel Syracusae.
Final exam by Viviana Ginolfi.*

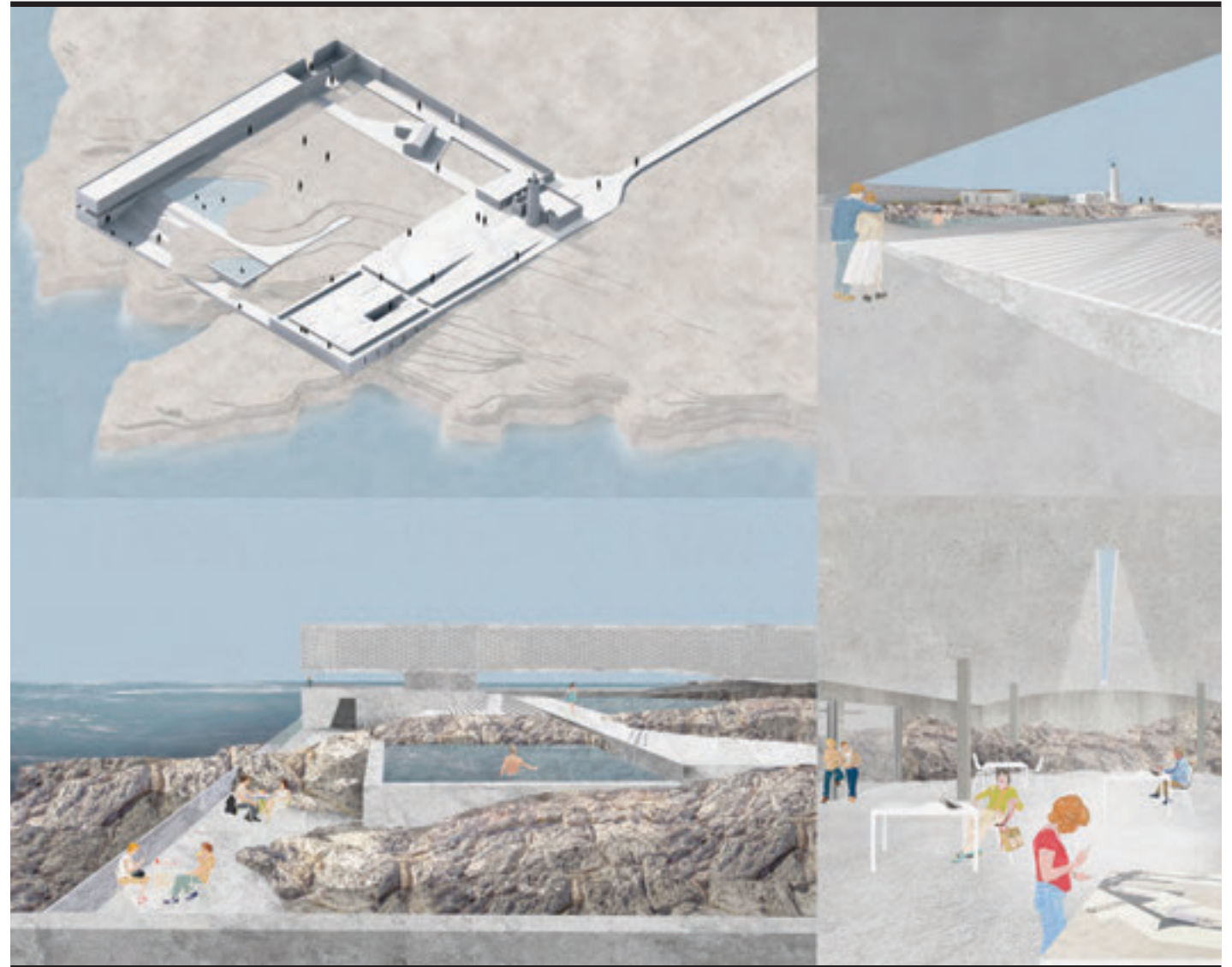

DM
Bachelor Degree in
FASHION DESIGN

Alter, 3D printed capsule collection.
Passato e futuro, tradizione e innovazione:
un procedimento progettuale e di realizzazione
dei capi che tiene insieme artigianalità e
tecnologie contemporanee.
Prova Finale di Federica Pierro.

*Alter, 3D printed capsule collection.
Past and Future, Tradition and Innovation:
design and realization of garments that hold
together craftsmanship and contemporary
technologies.
Final exam by Federica Pierro.*

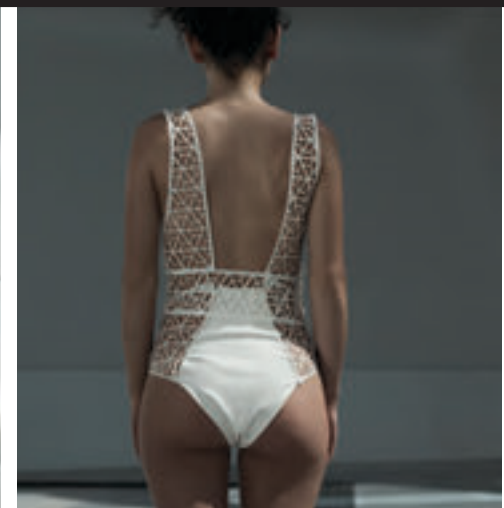
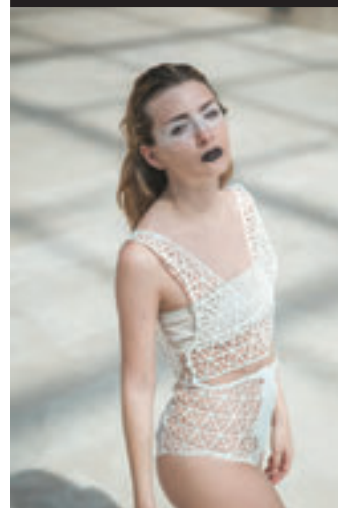
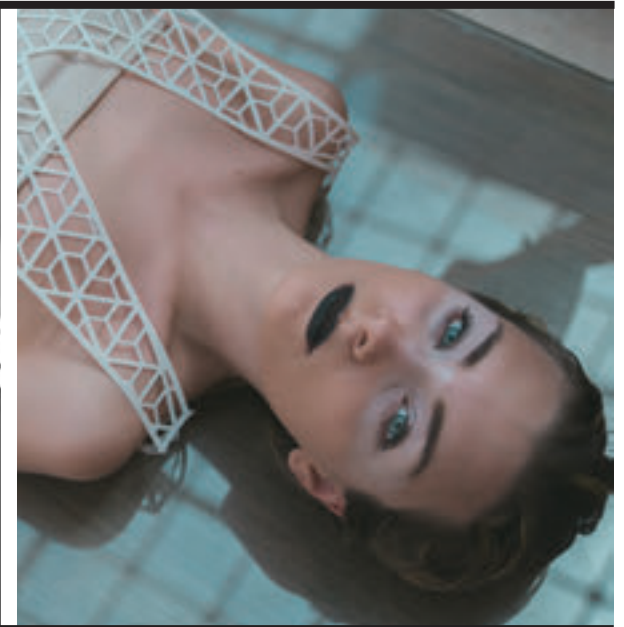
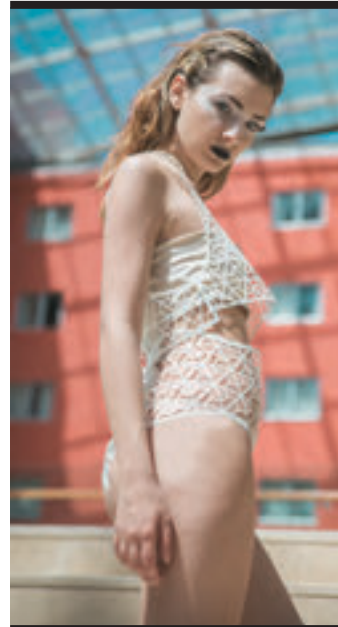

DM
Bachelor Degree in
FASHION DESIGN

La camicia bianca,
la leggerezza nel progetto di moda
contemporaneo.
Un vero e proprio capo evergreen che conquista
per il suo comfort e per la sua versatilità.
Lo studio parte dalla storia del capo fino
all'analisi della camicia contemporanea,
con approfondimenti sugli stili ed i particolari
tecnici. Prova finale di Jessica Romano.

*The white shirt,
lightness in the contemporary fashion design.
A true evergreen that conquers for its comfort
and versatility. The study starts from the analysis
of the history to that of the contemporary shirt,
with insights into styles and technical details.
Final exam by Jessica Romano.*

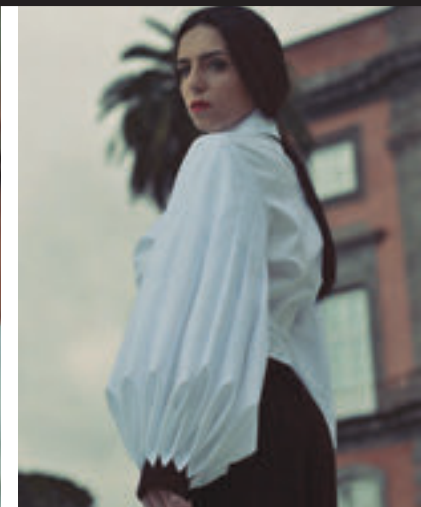
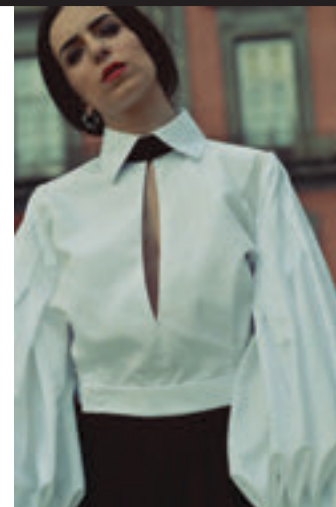
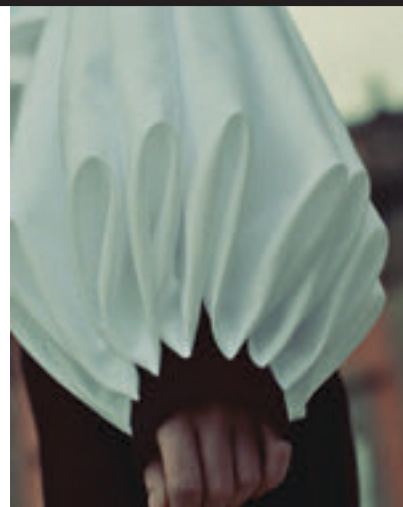

A5
MSc in ARCHITECTURE

Back to the future: ridisegno del paesaggio e della tradizione (Carinaro-Teverola).
Prova finale di Giusy Turturiello e Nicola Barbato.

*Back to the future:
redesign of landscape
and tradition (Carinaro-Teverola).
Final exam by Giusy Turturiello
and Nicola Barbato.*



DM
Bachelor Degree in
FASHION DESIGN

Passerelle in città per la moda.
Una collezione di moda ispirata allo street style,
all'arte dei murales e ai blogger che dimostra
che la moda ormai non si fa più durante le
sfilate, ma fuori, tra la gente.
Prova finale di Sara Odore.

*Catwalks in town for fashion.
A collection inspired to the street style,
to the art of murals and to bloggers to prove that
fashion is no longer done during on catwalks, but
out, among the people.
Final exam by Sara Odore.*

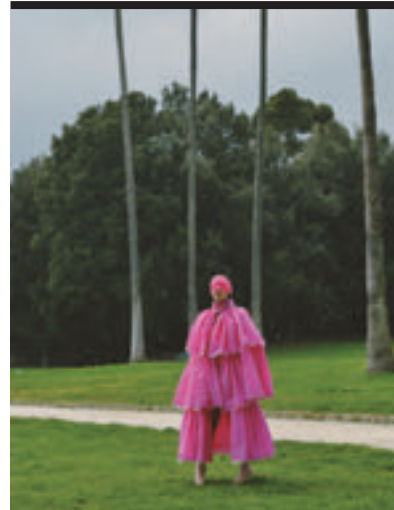

A5
MSc in ARCHITECTURE

III ANNO / THIRD YEAR

Social Housing e servizi sull'Appia dimenticata, con grande quantità di spazi verdi ben distribuiti sul territorio, che definiscono in ambito pubblico un parco urbano e in ambito privato un patio-giardino. Con questa soluzione lo spazio interno dei singoli alloggi e quello esterno del parco sono in connessione perenne. La zona trattata è stata rivalutata completamente in funzione dell'Appia antica, per questo le direttrici stradali che la collegano al fulcro del progetto, corrispondente alla zona adibita ad edifici pubblici, sono di maggiore impatto. Il progetto possiede una grande quantità di spazi verdi ben distribuiti sul territorio, che definiscono in ambito pubblico un parco urbano e in ambito privato un patio-giardino.

Social Housing and Services on the forgotten Appia, with a large amount of well-distributed green spaces in the area, which define in the public domain an urban park and a private patio-garden. With this solution, the interior space of the individual and the outside of the park are in perennial connection. The treated area has been re-evaluated completely in function of the ancient Appia, for this the roadways that link it to the fulcrum of the project, corresponding to the area used for public buildings, are of greater impact. The project has a large amount of green spaces well-distributed on the territory, which define in public space an urban park and private patio garden.



DM

Bachelor Degree in FASHION DESIGN

Cabala.

Abiti che uniscono l'intensità della cultura napoletana con l'innovazione della tecnologia. Scopo del progetto è quello di inserire gli elementi della tradizione partenopea in un contest innovativo: gli abiti che si trasformano e che attraverso l'effetto sorpresa stupiscono l'osservatore. Si tratta di abiti che mantengono le caratteristiche dei miti scelti: il Munaciello e la Bella Mbriana, il Vesuvio, la sirena Partenope, ma che possono essere indossati per occasioni particolari come ad esempio aperitivi e serate importanti. Prova finale di Luigi Chierchia.

Cabala

Clothes that combine the intensity of Neapolitan culture with technology innovation.

Aim of the project is to incorporate the elements of the Parthenopean tradition into an innovative contest: the clothes through the surprise effect, amaze the observer. These are dresses that keep the characteristics of the myths chosen: the Munaciello, the Bella Mbriana, the Vesuvius, the Partenope mermaid, but which can be worn for special occasions.

Final exam: Luigi Chierchia.





DM
Bachelor Degree in
FASHION DESIGN

Il disegno del sandalo egiziano:
dalle fonti iconografiche alla modellazione
tridimensionale e al progetto di un prototipo
contemporaneo.
Il progetto affronta lo studio del sandalo egiziano
in fibre naturali (databile nell'arco temporale
722-332 a.C) attraverso un'attenta analisi della
documentazione storico-iconografica
opportunamente selezionata, il disegno dal
vero dell'esemplare esposto al Museo Egizio di
Torino e la modellazione tridimensionale della
calzatura. Il lavoro si conclude con un progetto di
sandalo contemporaneo attraverso la reinterpre-
tazione del sandalo egiziano indagato.
Prova finale di Caterina Caccavale.

*Egyptian sandal:
from iconographic sources
to three-dimensional modeling
to the design of a contemporary prototype.
The project is the study of the egyptian footwear
in natural fibre (dating in the time period from
722 to 332 BC) through the careful analysis of
the opportunely selected historical-iconographic
documentation, the drawing from real of the speci-
men exposed at the Egyptian Museum in Turin and
three-dimensional modeling of the footwear.
The project ends with a contemporary sandal
through the reinterpretation of the egyptian
sandal studied.
Final exam by Caterina Caccavale.*

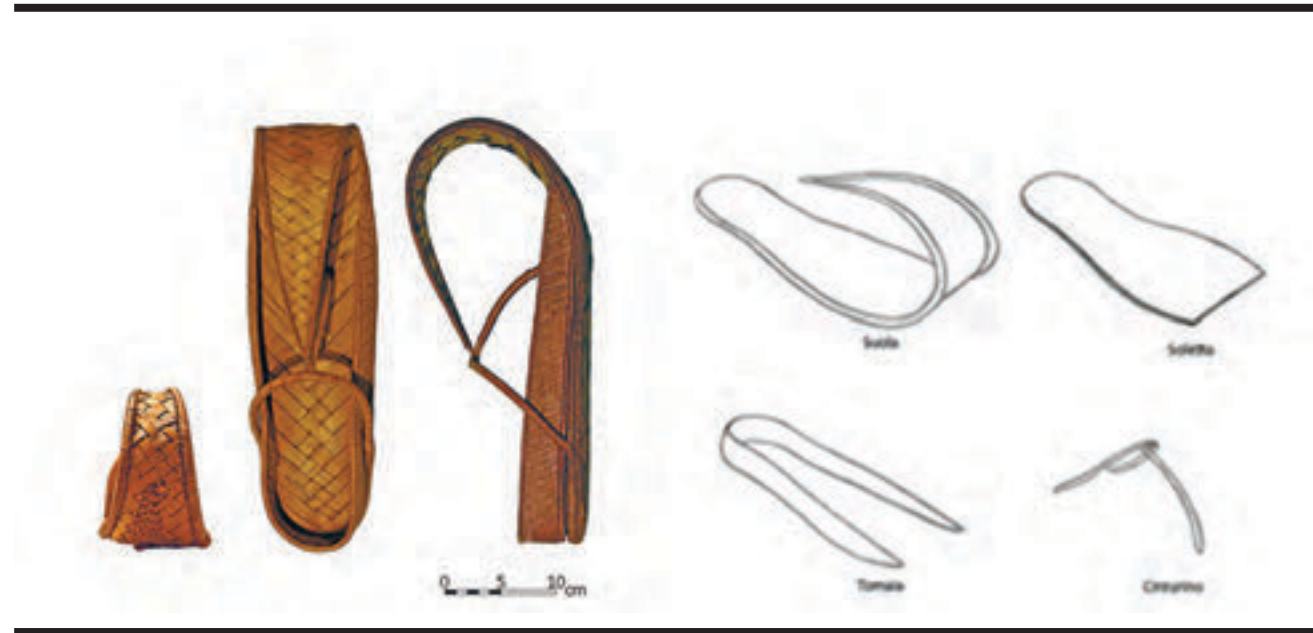

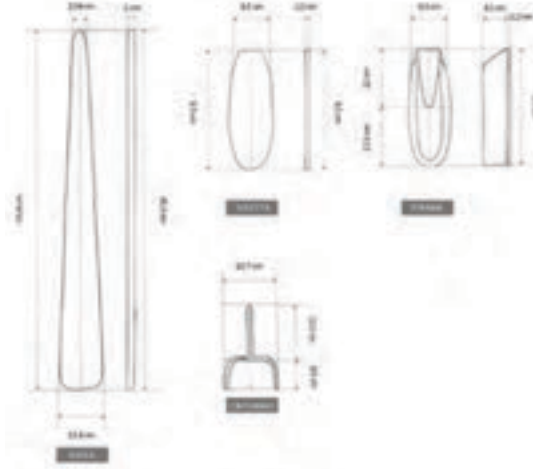
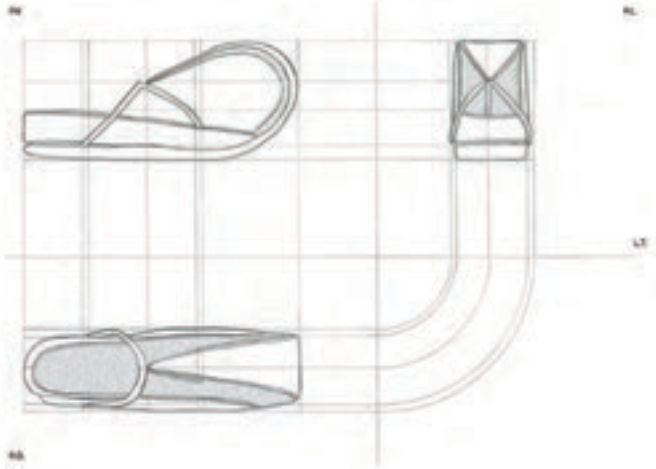
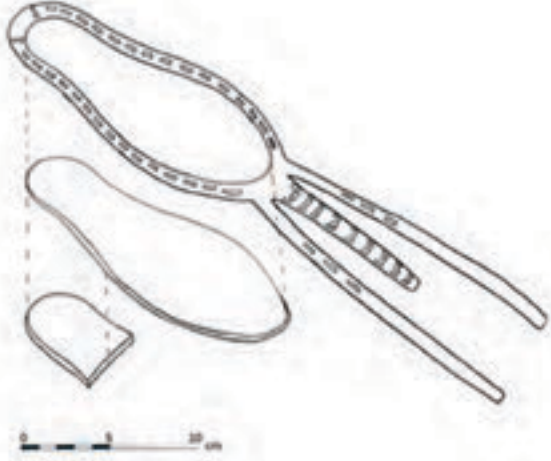

A5
MSc in ARCHITECTURE

IV ANNO / FOURTH YEAR

Ampliamento del museo
di Alvar Aalto a Jyvaskyla.

*Expansion of the museum
of Alvar Aalto in Jyvaskyla.*

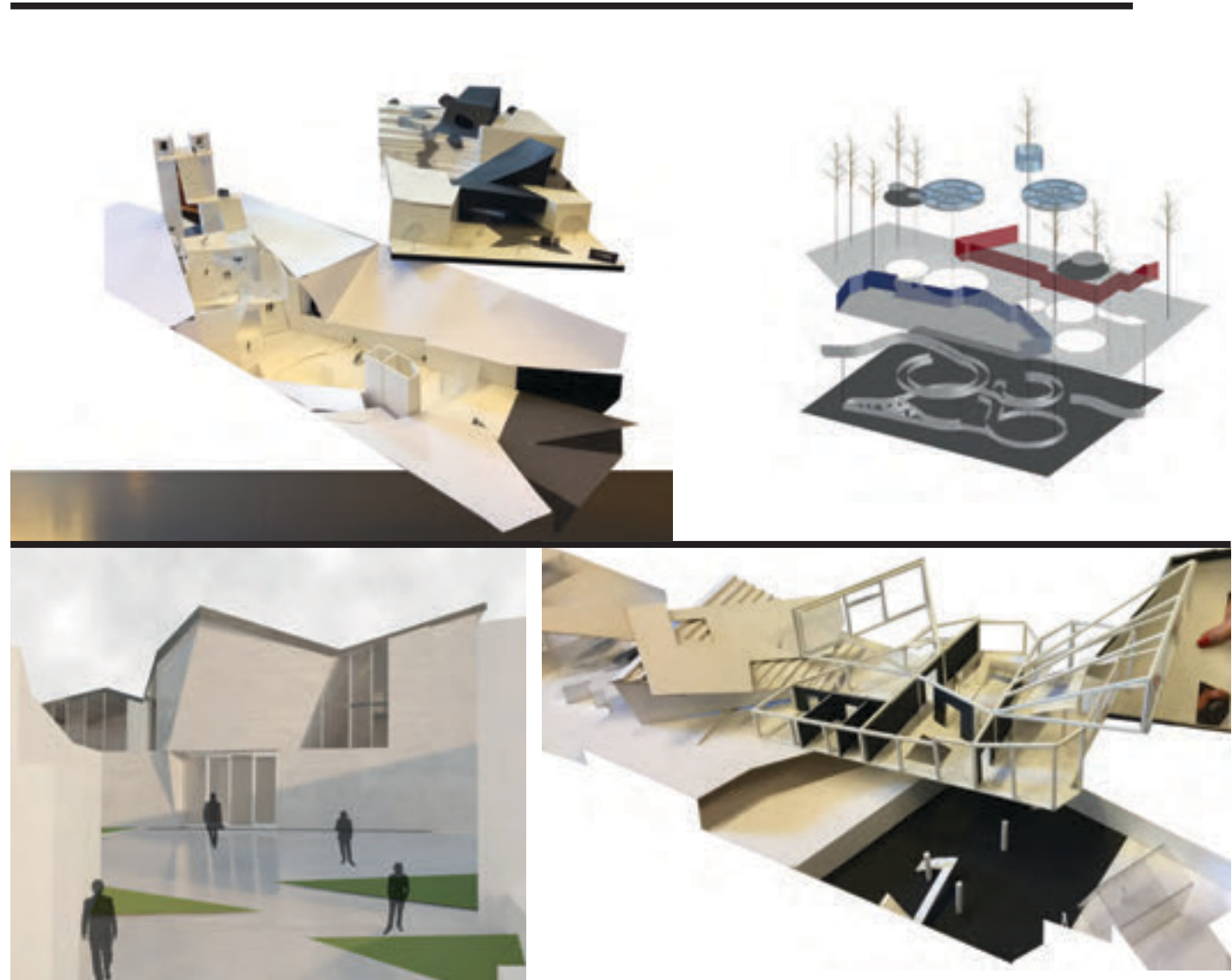

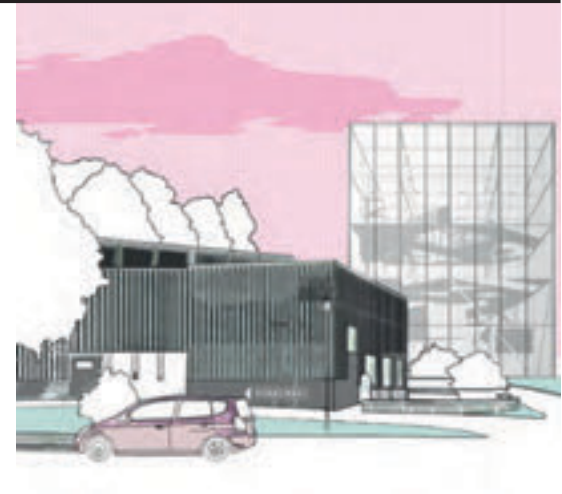
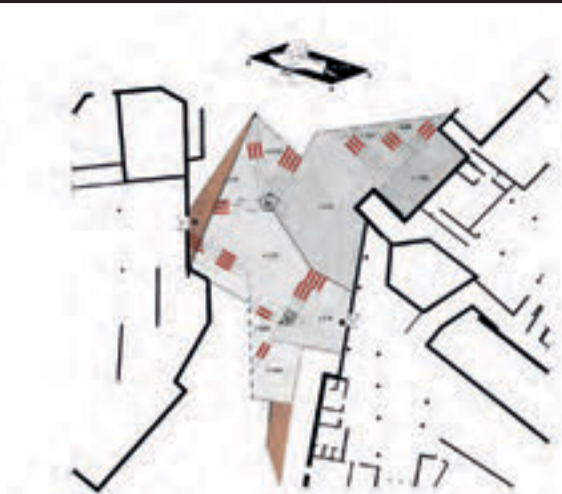
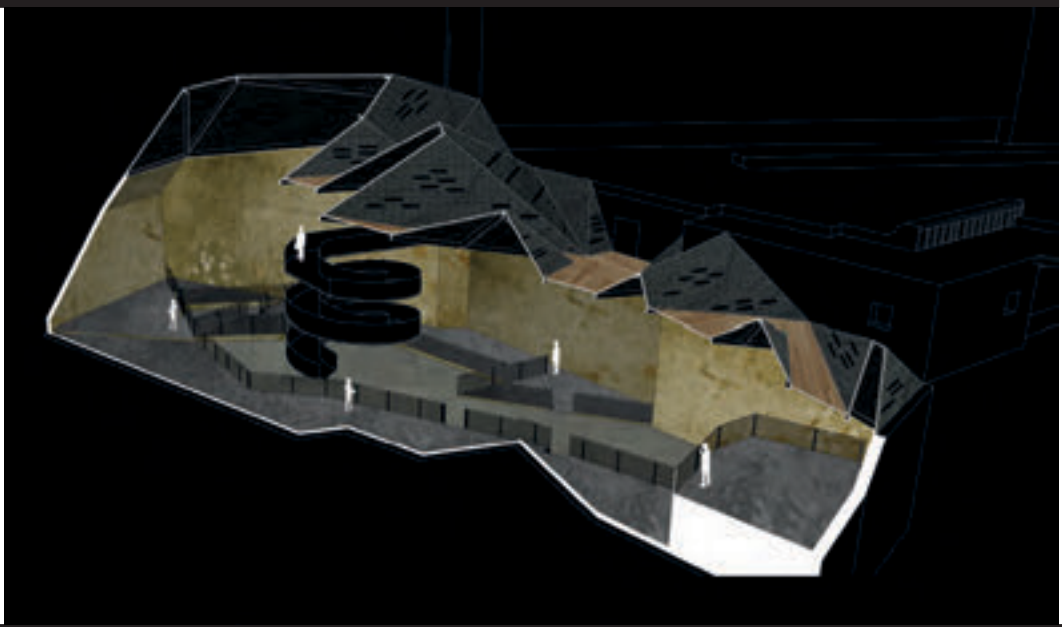
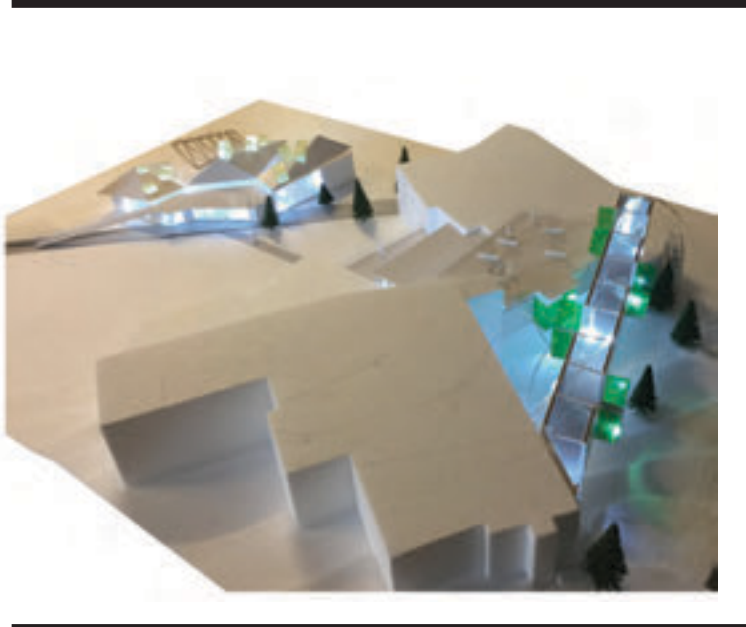

A5
MSc in ARCHITECTURE

Recupero di un bene confiscato
a Castel Volturno (CE).

L'edutainment come motore per l'integrazione.
L'immigrazione "opprime" i territori per la
mancanza di politiche che promuovono la
resilienza delle città, non pronte a rispondere
alle nuove esigenze che il fenomeno richiede. Il
progetto nasce proprio a seguito della ricerca
condotta su tale tema ed ha portato in evidenza
come enormi progressi all'integrazione possano
scaturire dall'operare a scala di quartiere, al fine
di attivare le capacità di ogni singola comunità
a rispondere a quella che viene subita come
perturbazione e che, per di più, oggi non può
certo essere definita come "emergenza". Per lo
studio, che ha portato alla creazione di un polo
di aggregazione, è stato scelto lo scheletro di un
fabbricato non ultimato, confiscato alla malavita
organizzata, in Castel Volturno.
Prova finale di Sara Sapio.



*Recovery of confiscated property
in Castel Volturno (CE).
Edutainment as an engine for integration.
Immigration "oppresses" territories due to the
lack of policies that promote the resilience of
cities, unprepared to meet the new demands that
the phenomenon requires. The project was born
following the research carried out on this issue and
highlighted how enormous advances in integration
can arise from district-level operations in order
to activate the capabilities of each individual
community to respond to what is being experienced
as a perturbation and which, moreover, today can
not be defined as an "emergency". The project
of a pole of aggregation, is in the skeleton of an
unfinished confiscated building in the territory of
the municipality of Castel Volturno.
Final exam by Sara Sapio.*

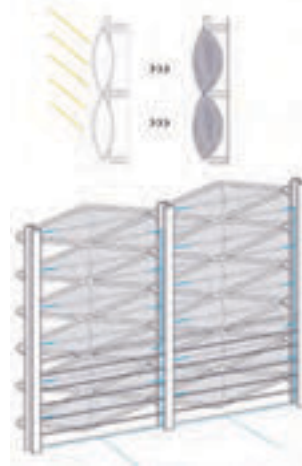

A5
MSc in ARCHITECTURE

Pro Ground.

Il progetto ha come obiettivo la riqualificazione produttiva e tecnologico-ambientale di un bene confiscato alle mafie: il parco di Allocca a Castel Volturno. L'idea è di proporre un nuovo spazio fortemente orientato all'integrazione, nelle sue diverse declinazioni, a partire da un concetto, quello della resilienza applicato alla dimensione umana della condizione di immigrato.

Gli ampi spazi verdi e gli edifici recuperati diventano nel progetto, luoghi attivi di produzione agricola, culturale, interculturale e energetica. Prova finale di Filomena Pesce.

Pro Ground.

The project aims at the productive and technological-environmental re-qualification of a space confiscated by mafias: the park of Allocca in Castel Volturno. The idea is to propose a new space strongly oriented towards integration, in its various declinations, starting from a concept, that is the resilience applied to the human dimension of the immigrant state.

The large green spaces and the recovered buildings become in the project, active places, agricultural, cultural, intercultural and energy production. Final exam by Filomena Pesce.

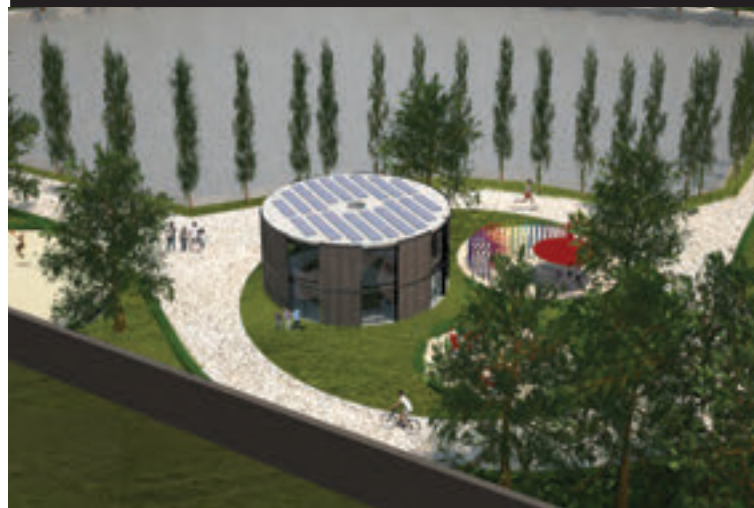

A5

MSc in ARCHITECTURE

THE WALL riqualificazione architettonica e urbana dell'area di Wanhangu Road SHANGHAI. Il progetto è frutto di una collaborazione con la East China Normal University, dove la studentessa è stata in Erasmus. La candidata ha effettuato un dettagliato e ampio studio di analisi urbana e sociologica - che per esigenze di sintesi non può essere rappresentato in questa sede - con la referee prof. Xianya XU e con il preside prof. WEI sulla area di Wanhangu Road nel distretto di CHANGNING. L'area è una mixedfield land; con la compresenza di diversi elementi urbani e di funzioni molto diversificate: abitazioni, una aliquota di grayfield land e una porzione di brownfield land. Il progetto, che si presenta in contrasto con la tipica modalità di intervento cinese, prevede la semplice realizzazione di un muro/recinto perimetrale che contiene tutti i volumi per usi residenziali, commerciali e sociali e che protegge il grande prato urbano.

Prova finale di Angela Martone.

THE WALL urban and architectural revaluation of Wanhangu Road SHANGHAI area. The project is the result of a collaboration with East China Normal University, where the student has been in Erasmus for three and a half months. The student has carried out a detailed study of urban and sociological analysis with the referee prof. Xianya XU and with the chairman prof. WEI on the Wanhangu Road area in CHANGNING district. It is a discarded area, is a mixedfield land: an aliquot of grayfield land and of a portion of brownfield land. The project, that is in opposition with the typical Chinese intervention mode, concerns a simple construction of a perimeter wall /enclosure containing all volumes, and that protects the great urban green. Final exam by Angela Martone.

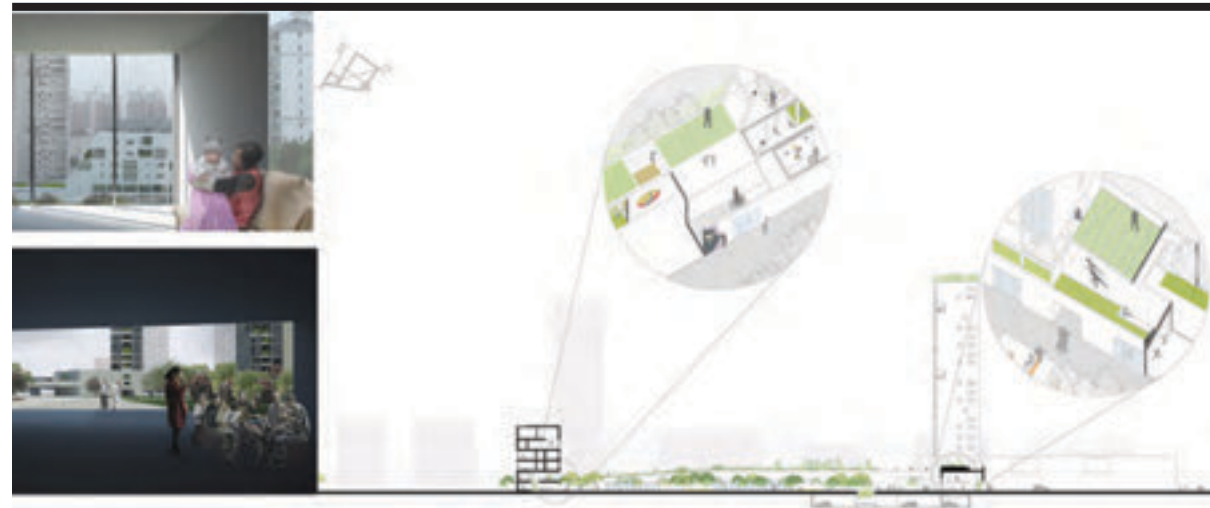
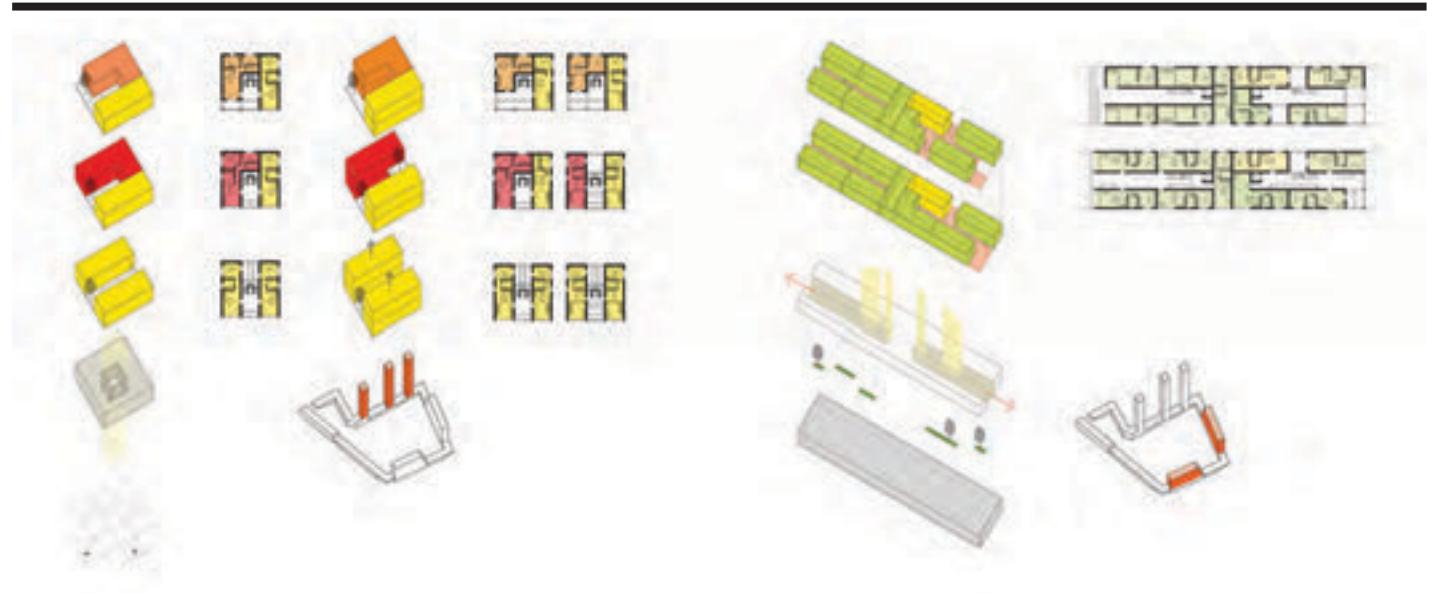



A5
MSc in ARCHITECTURE

III ANNO / THIRD YEAR

Riqualificazione Architettonica ed Ambientale del quartiere UNRRA_CASAS, viale Europa, Aversa e dell'area dell'ex mercato ortofrutticolo. Per l'adeguamento, trasformazione ed espansione dell'area in questione gli interventi possono essere organizzati in due diverse scale: alla scala dell'edificio e alla scala del paesaggio urbano. Per gli adeguamenti alla scala dell'edificio esistono alcuni aspetti non propriamente architettonici, ma comunque attinenti alle componenti del tipo edilizio. Un discorso a parte merita il tema dell'espansione o della crescita del quartiere, della ricomposizione e razionalizzazione funzionale delle attività e dei pesi edilizi. Sul paesaggio urbano degradato è attuale il tema della rinaturalizzazione, del risanamento ambientale e dell'applicazione di edilizia "verde" e della sostituzione delle zolle di asfalto con i "prati urbani".

Architectural and Environmental Reduction of UNRRA_CASAS viale Europa Aversa district and the area of the old fruit and vegetable market. For the adaptation, transformation and expansion of this area, the interventions can be organized in two different scales: the scale of the building and the one of urban landscape. For adjustments to the building scale there is necessarily an interest in some aspects not properly architectural but still closely related to the building component. A separate discourse deserves the theme of expansion or growth of the neighborhood, recomposition and functional rationalization of building activities and weights, or completion and integration of neighborhood equipment. On the degraded urban landscape, the theme of renaturalisation, environmental rehabilitation and green building application as well as the replacement of asphalt plots with "urban greens".





APIA_ENG
MSc in **ARCHITECTURE, INTERIOR DESIGN**
AND FOR AUTONOMY

I ANNO / FIRST YEAR

Soluzione per la raccolta delle acque piovane,
contro la crisi dell'acqua.

Rainwater Harvesting Solution To Water Crisis.

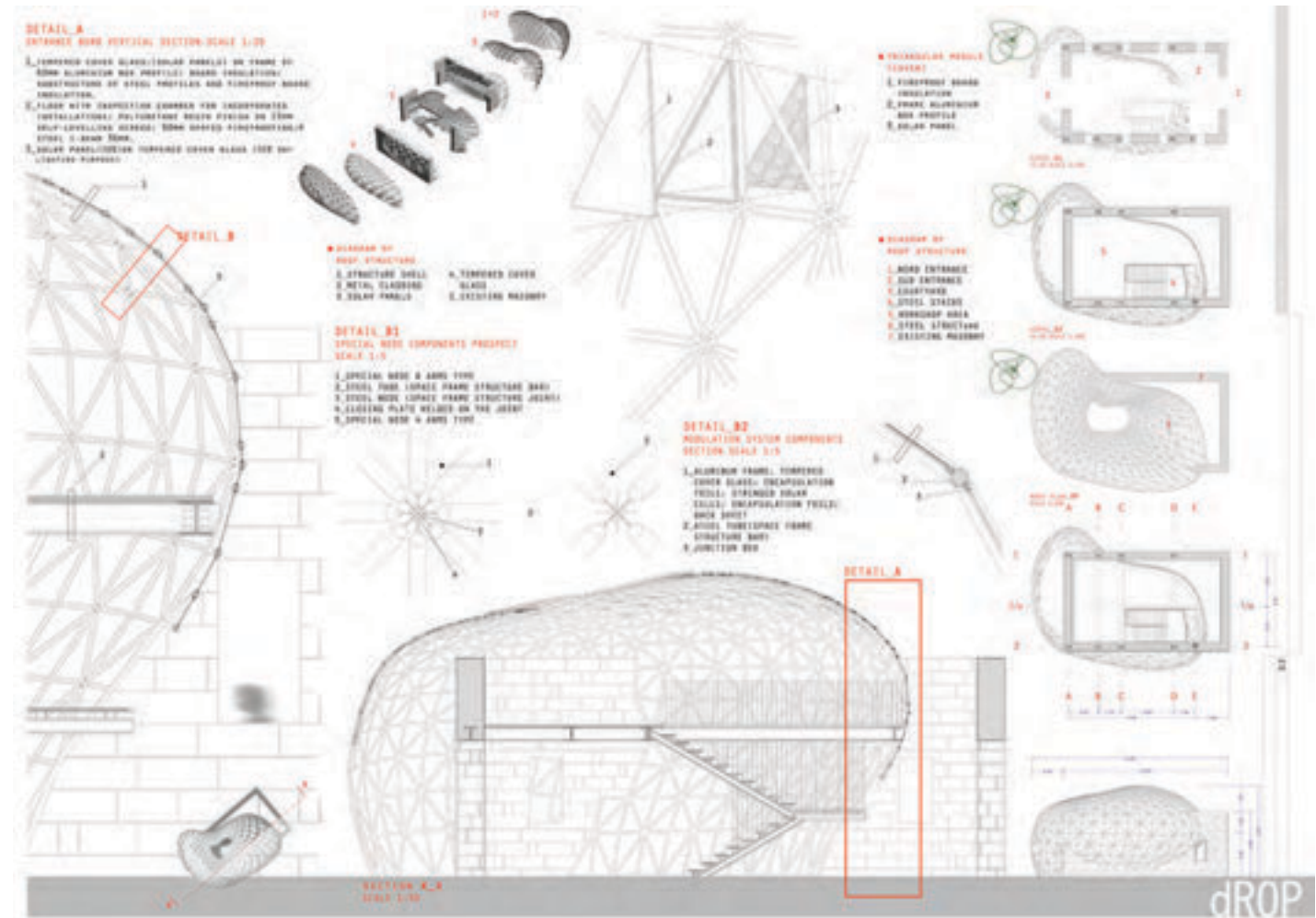

water is life, save it.
[RAINWATER HARVESTING SOLUTION TO WATER CRISIS]

dROP

Project: 2010 proposal

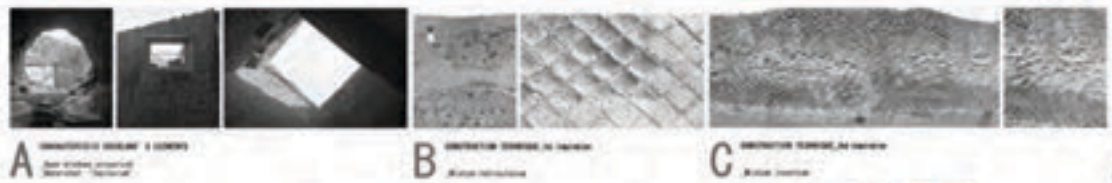

A **INSPIRATION SOURCE: A FORM**
New material (ceramic) structure: "flexible"

B **INSPIRATION SOURCE: AN ORNAMENT**
Material: structure

C **INSPIRATION SOURCE: AN ORNAMENT**
Material: structure

(A) = DISTINCTNESS [hierarchy of artefacts] + (C+B) = STRUCTURE [metal cladding] + [ALGORITHMIC DESIGN] = **dROP**

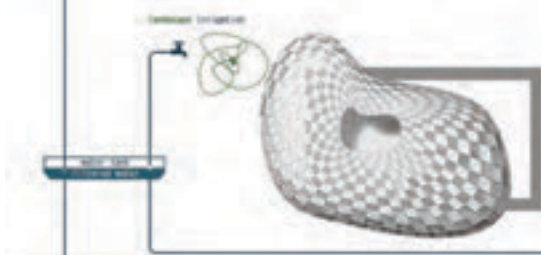

COMBINATION OF TRADITIONAL STRUCTURAL SYSTEM AS IN SWEDLAND AND A VISION ABOUT HELIXING RESPIRION, GEOMETRICAL WRAP, A REALLY STRONG SHAPE LOADING ON THE MASONRY AND WRAP UP IT IN TECHNOLOGICAL GRID SYSTEM.
GRID SYSTEM SHALL CONSIST IN 1. SKELETON AND 2. FUNDAMENTAL SKIN. THE FIRST ONE IS THE RESULT OF A PARAMETRIC DECOMPOSITION OF COMPLEX SURFACE IN A SUBDIVISION IN 2400 TRIANGULAR SURFACES THAT WAS SHARED.

50% SOLAR PANEL

50% DAYLIGHTING USE

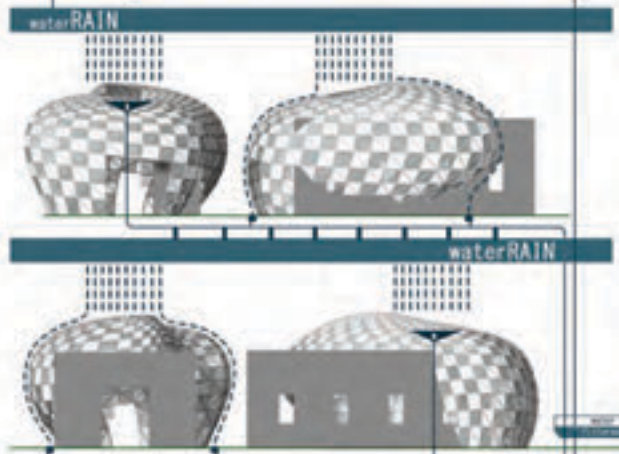

CONCEPT

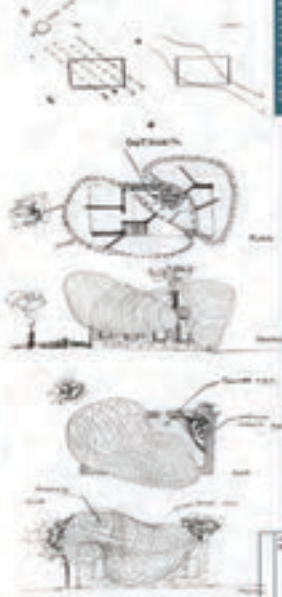

APIA

MSc in ARCHITECTURE, INTERIOR DESIGN AND FOR AUTONOMY

I ANNO / FIRST YEAR

In un'area di 50 mq ogni progetto interpreta il tema dell'innesto considerando due vincoli principali: l'obbligo di due lati ciechi e della verticalità.

Uno dei temi principali diventa il sistema di collegamento verticale – scale e/o ascensori-, che viene interpretato come elemento caratterizzante il progetto. Ogni progetto analizza uno dei piani entrando nello specifico dell'immagine interna e proponendo una suggestione personale della vita all'interno dell'innesto verticale.

In an area of 50 square meters each project interprets the theme of the graft considering two main constraints: the obligation of two blind sides and the verticality.

One of the main themes becomes the vertical linkage system - staircases and / or elevators - which is interpreted as a feature characterizing the project. Each project analyzes one of the plans by entering the specific image of the interior by suggesting a personal suggestion of life within the vertical graft.

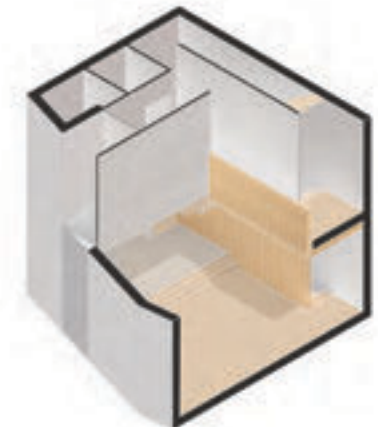

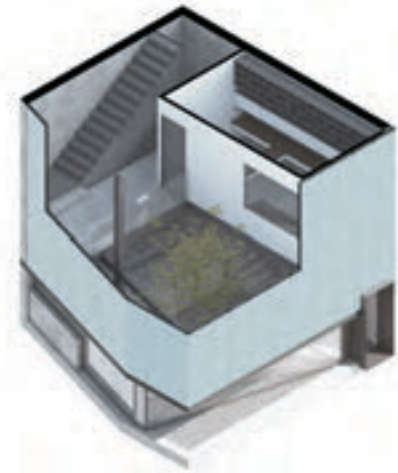
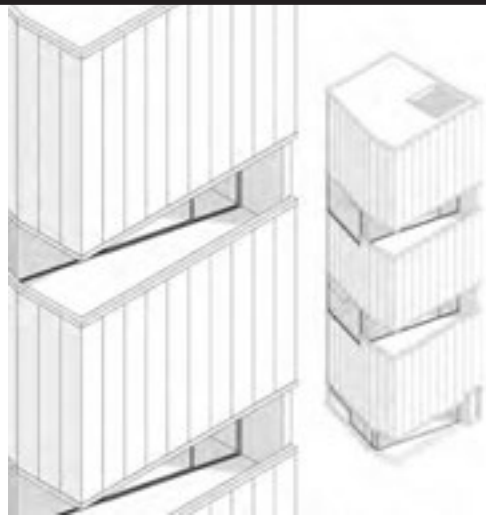
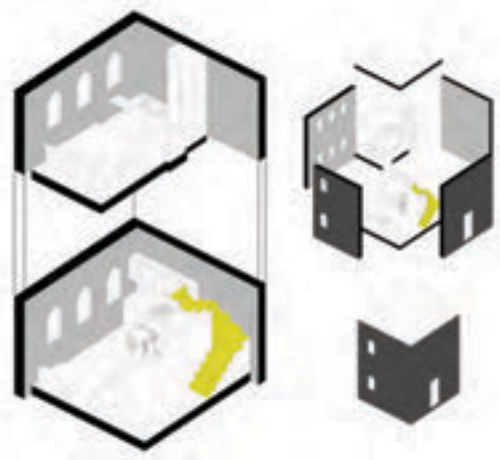

APIA

MSc in ARCHITECTURE, INTERIOR DESIGN
AND FOR AUTONOMY

Involucri performanti:
un elemento tecnico in alluminio riciclato.
La tesi nasce dall'esigenza di progettare
componenti edilizi che seguono l'approccio
Cradle to Cradle. Il materiale utilizzato nel
progetto è l'alluminio riciclato, per la
realizzazione di un "Box biocompatibile" che ha
funzione di elemento tecnico di compagnatura,
riempibile con materiali differenti in relazione
alle esigenze climatiche e funzionali.
Prova finale di Giacomo Busto.

*Powerful enclosures:
a technical element in recycled aluminum.
The thesis stems from the need to design
building components that follow the Cradle to Cra-
dle approach. The material used in the project is
recycled aluminum, for the creation of a "biocom-
patible box" that has the function of a tantalizing
technical element, filled with different materials in
relation to climatic and functional exits.
Final exam by Giacomo Busto.*

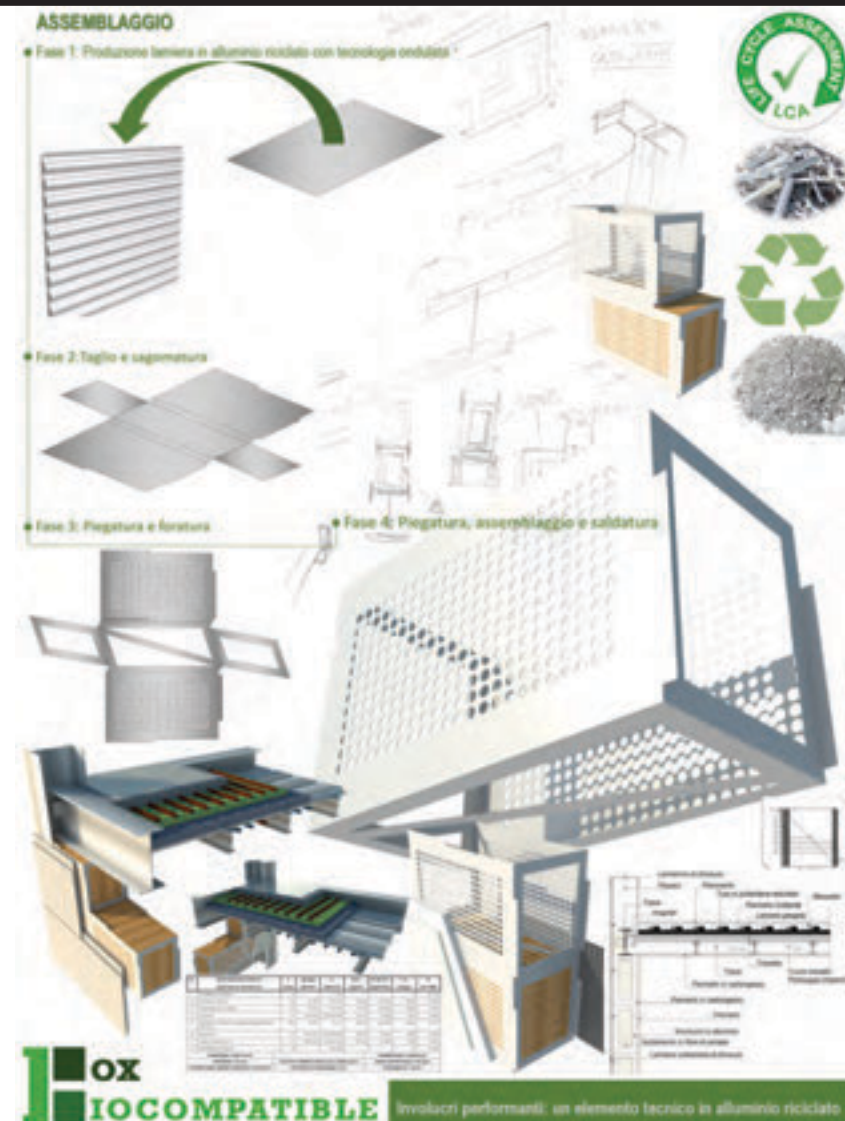

APIA

**MSc in ARCHITECTURE, INTERIOR DESIGN
AND FOR AUTONOMY**

Progetto di Ricomposizione Architettonica.
La trasformazione in attrezzatura urbana
dell'edificio ex ANM a Posillipo
Prova finale di Vincenzo Fatigati.

*Architectural Reconstruction Project.
The transformation into urban equipment of the
former ANM building at Posillipo
Final exam by Vincenzo Fatigati.*

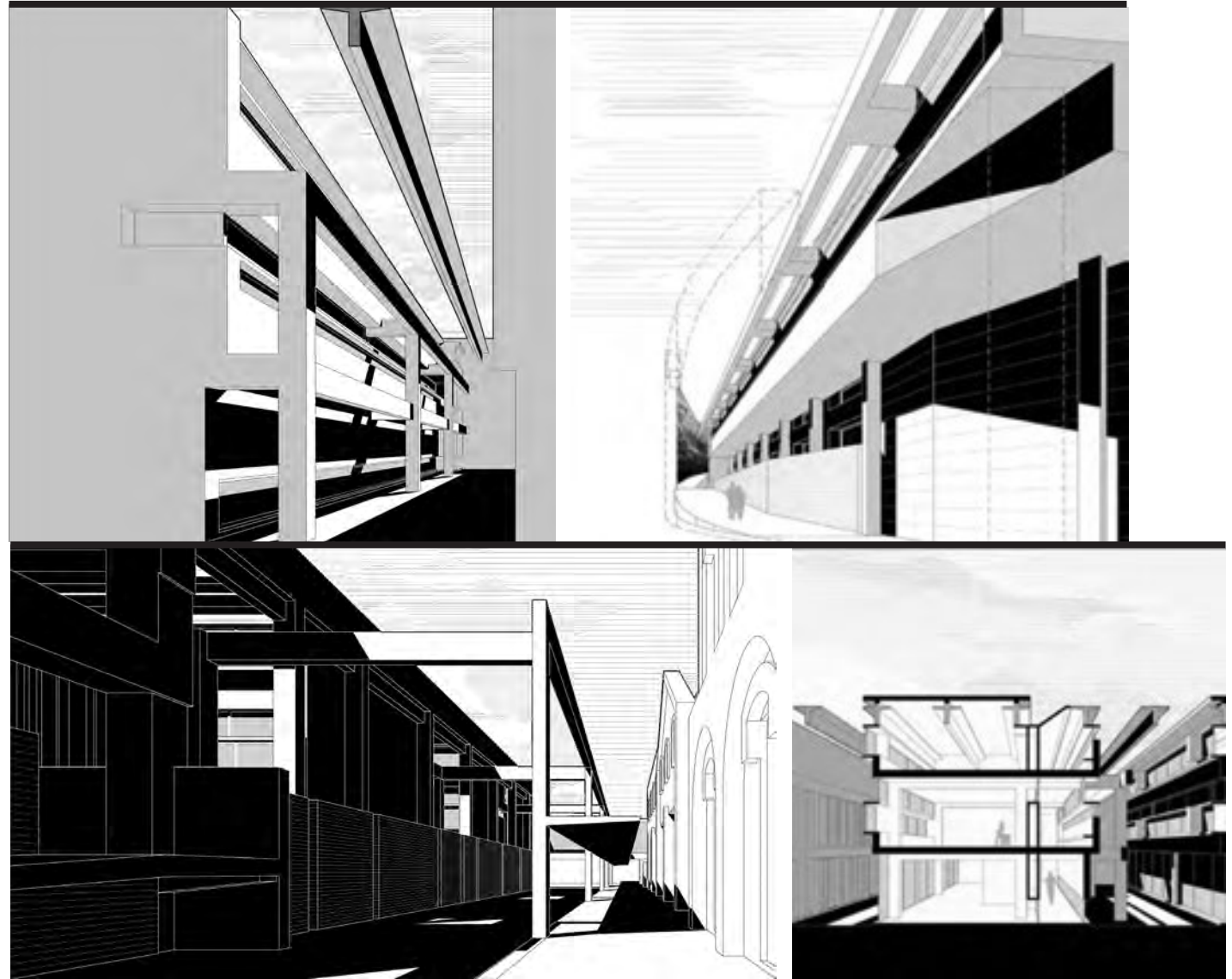

A5

MSc in ARCHITECTURE

II ANNO / SECOND YEAR

01. Inquadramento territoriale e ortofoto dell'area di intervento sita in località Casacelle in Giugliano in Campania (NA).
02. Planimetria con individuazione e classificazione degli edifici non finiti.
- Assonometrie dello stato di fatto degli edifici non finiti oggetto di intervento.
03. Modelli di alcuni progetti di riconfigurazione degli edifici non finiti oggetto di intervento.
04. Piante e schemi delle operazioni sul non finito relativi ad uno dei progetti di riconfigurazione sul caso studio n°3 .
05. Modello di uno dei progetti di riconfigurazione sul caso studio n°2, scorcio.
06. Modello di uno dei progetti di riconfigurazione sul caso studio n°2, scorcio di uno dei fronti.

01. *Territorial survey and orthophoto of the intervention area located in Casacelle in Giugliano in Campania (NA).*
02. *Planimetry with the identification and classification of unfinished buildings.*
- Assonometries of the state of the art of unfinished buildings subject to intervention.*
03. *Models of some reconstructed projects of unfinished buildings subject to intervention.*
04. *Plans and schemes of non-finished transactions relating to one of the reconstruction projects on Case Study No. 3.*
05. *Model of one of reconfiguration projects on case study No. 2, glimpse.*
06. *Model of one of the reconfiguration projects on Case Study No. 2, glimpse of one of the fronts.*

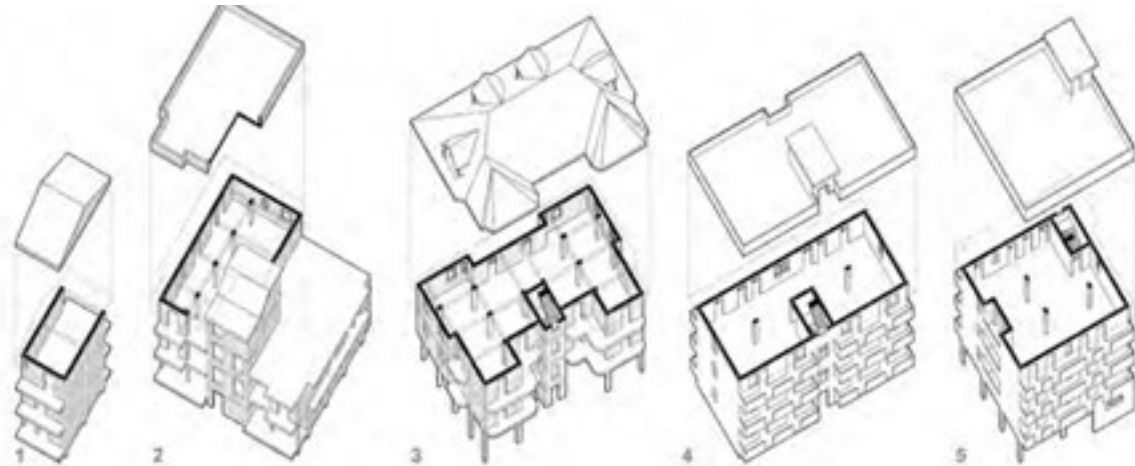

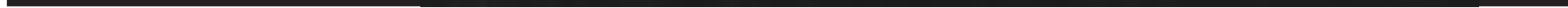
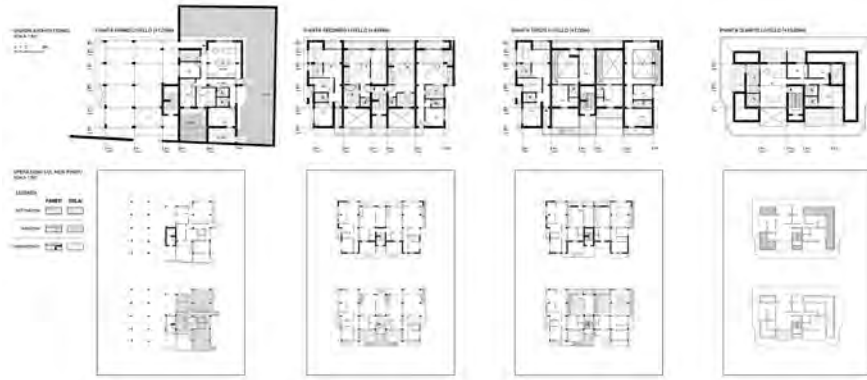

L'equità spaziale a Castel Volturno: ricucire i quartieri etnicamente connotati. La tematica trattata nel laboratorio di sintesi finale affronta la sfida della multiculturalità tentando di risolvere il problema della forte presenza di stranieri nelle città italiane, dedicando particolare attenzione al caso di Castel Volturno, esempio emblematico di città multiethnica. L'obiettivo principale ha riguardato la ricucitura del quartiere di Destra Volturno attraverso opere di rifunzionalizzazione e recupero delle parti degradate attraverso una serie di interventi puntuali con i quali si è ricercata una connessione tra le parti del quartiere. In particolare l'idea progettuale si articola in tre macro ambiti: verde collettivo, luoghi della produttività, spazi di aggregazione. Prova finale di Maria Manna.

Space Equity in Castel Volturno: sprawl the ethnically-conquered neighborhoods. The topic discussed in the Final Synthesis Laboratory addresses the challenge of multiculturalism by trying to solve the problem of the strong presence of foreigners in Italian cities, paying particular attention to the case of Castel Volturno, an emblematic example of a multiethnic city. The main objective was to overcome the neighborhood of Right Volturno through works of refinisation and recovery of the degraded parts through a series of timely interventions with which a connection was sought between the parts of the district. In particular, the design idea is articulated in three macro areas: collective green, places of productivity, aggregation spaces. Final exam by Maria Manna.

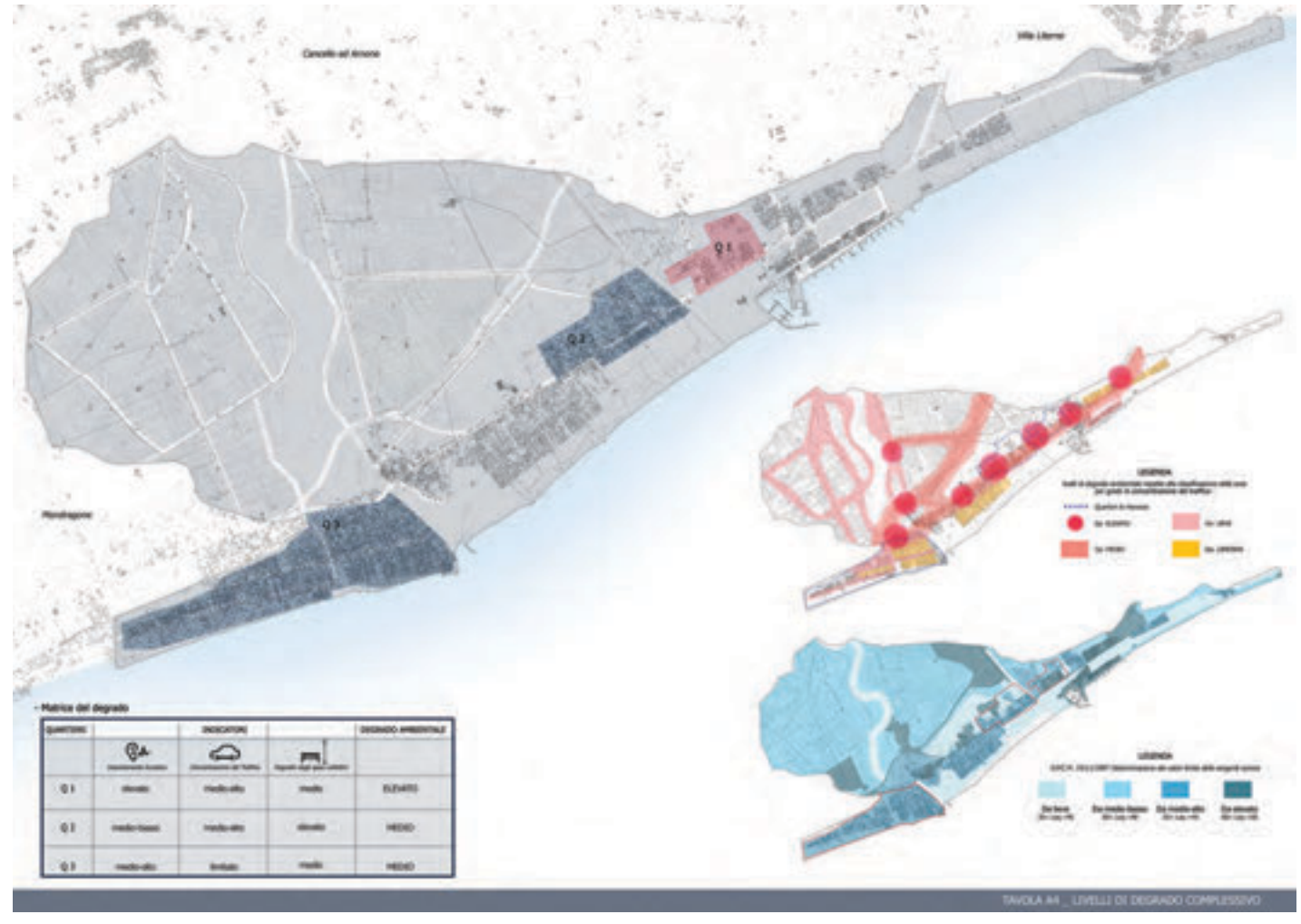



A5
MSc in ARCHITECTURE

Liminares.
Museo ctonio ad Evora paleolitica.
Prova finale di Riccardo De Vincenzo.

*Liminares.
Underground museum in palaeolithic Evora.
Final exam by Riccardo De Vincenzo.*



A5
MSc in ARCHITECTURE

Bauhaus Museum Dessau
Prova finale di Luigi Maisto.

Bauhaus Museum Dessau
Final exam by Luigi Maisto.

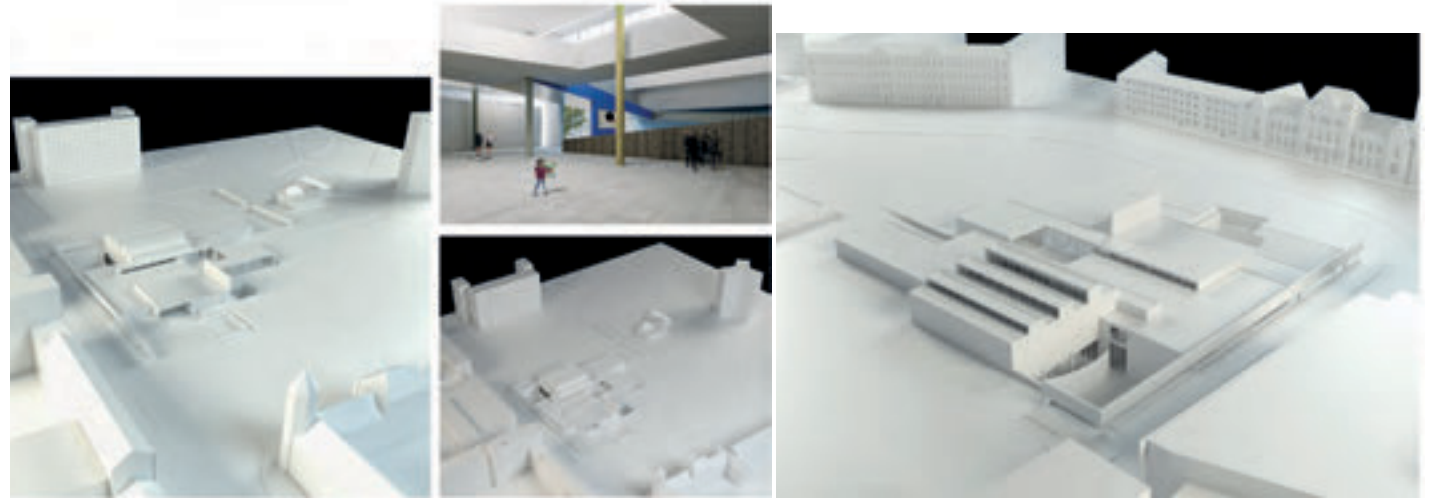

Nuovi spazi per la Neue Nationalgalerie di Berlino. Museo per l'arte del XX sec, Berlino. Il progetto trae spunto dal concorso di architettura "The museum of the 20th century", per l'ampliamento dello spazio espositivo della Neue Nationalgalerie. Il nuovo museo si presenta con un carattere imponente ed introverso, nascondendo al suo interno una grande spazialità, svuotando la massa in punti strategici per donare al visitatore uno sguardo privilegiato sul paesaggio e omaggiando le architetture ad esso circostanti. Il collegamento con la Neue Nationalgalerie avviene attraverso una grande scala per consentire un percorso d'arte continuo tra i due musei. Prova finale di Carmela Orefice.

New spaces for the Neue Nationalgalerie in Berlin. 20th Century Art Museum, Berlin. The project is inspired by the architecture contest "The museum of the 20th century", for the expansion of the exhibition space of the Neue Nationalgalerie. The new museum presents an impressive and introverted character, hiding in its interior a great spatiality, emptying the mass at strategic points to give the visitor a privileged view of the landscape and homage to the surrounding architectures. Connecting with the Neue Nationalgalerie through a large scale to allow a continuous art course between the two museums. Final exam by Carmela Orefice.

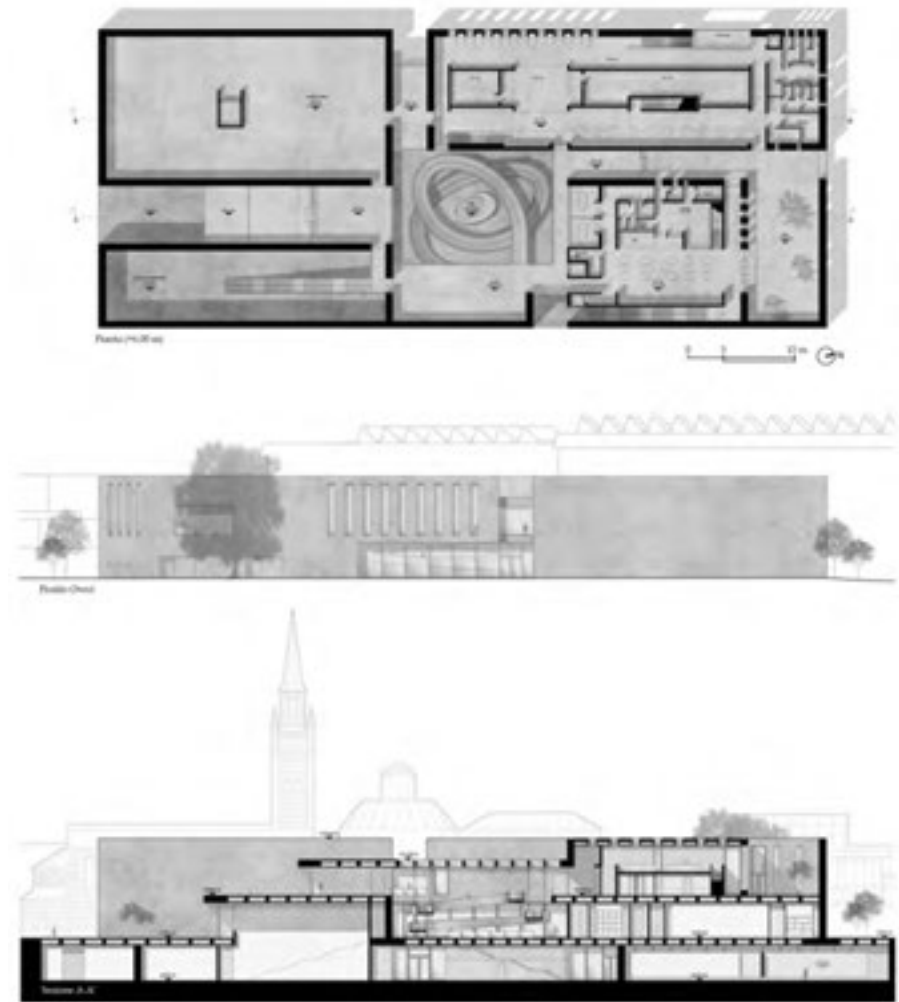



A5
MSc in ARCHITECTURE

L'evoluzione del concetto di paesaggio e dell'ambito normativo della pianificazione paesaggistica in Italia: così da comprendere come questa evoluzione abbia influito sui criteri e le metodologie per la redazione dei Piani Paesistici, ponendo l'accento sulla situazione della Regione Campania. A tal proposito la cartografia di supporto a questa ricerca ripercorre i vari elaborati redatti dalla Regione Campania in relazione ai Piani di natura paesistica. Questa iniziale fase di analisi diventa utile per determinare l'individuazione di linee guida, applicate al caso studio del Comune di Terzigno (NA), finalizzate alla redazione di nuovi Piani Paesaggistici. Prova finale di Roberta Valletta.

The evolution of the landscape concept and the regulatory framework of planning landscaping in Italy: so to understand how this evolution has influenced the criteria and methodologies for the drafting of the Paesistici Plans, placing the emphasis on the situation of the Regione Campania. In this regard, the cartography supporting this research traces the various elaborations drawn up by Regione Campania in relation to the Landscape Plans. This initial phase of analysis becomes useful in determining the identification of guidelines, applied to the case study of the Municipality of Terzigno (NA), aimed at drafting new plans. Final exam by Roberta Valletta.

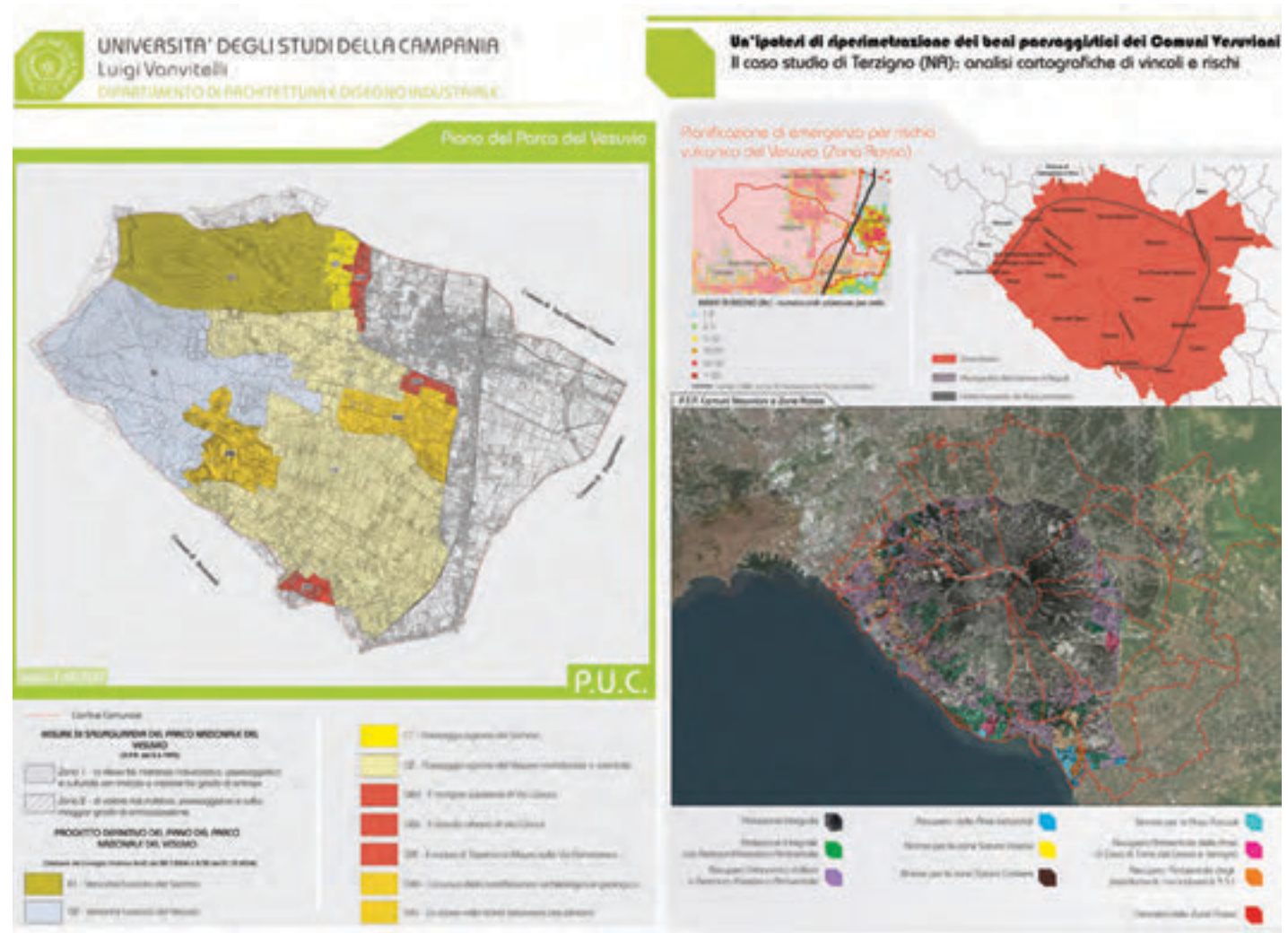

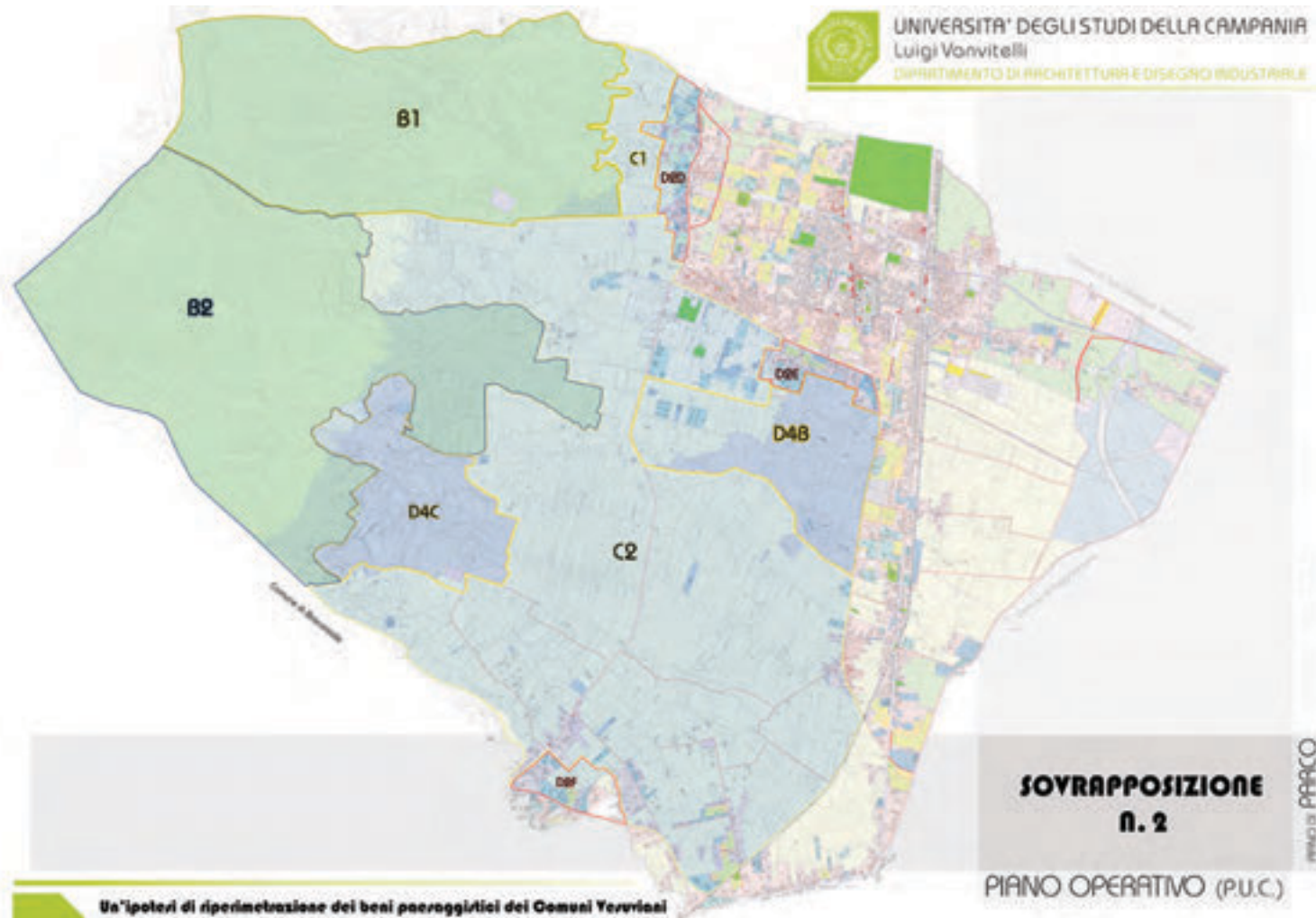

Un'ipotesi di ripermessione dei beni paesaggistici dei Comuni Vesuviani
Sovrapposizione dei perimetri prestabiliti dal Piano di Parco del Vesuvio
sul Piano Operativo (fonte P.U.C.) di Terzigno

APIA_ENG

MSc in ARCHITECTURE, INTERIOR DESIGN AND FOR AUTONOMY

Design and Operation of a District Heating System Serving Residential and School Buildings.

Simulazione dinamica e analisi energetica di un impianto di teleriscaldamento basato sull'utilizzo di un campo di collettori solari termici e di accumulo termico stagionale, a servizio di un distretto composto da 6 utenze residenziali e 3 edifici scolastici ubicato nel comune di Pompei. Prova finale di Monica Augello.

Design and Operation of a District Heating System Serving Residential and School Buildings.

Dynamic simulation and energy analysis of a district heating system based on the use of a solar thermal collector field and seasonal thermal storage at the service of a district consisting of 6 residential users and 3 school buildings located in the municipality of Pompeii.

Final exam by Monica Augello.



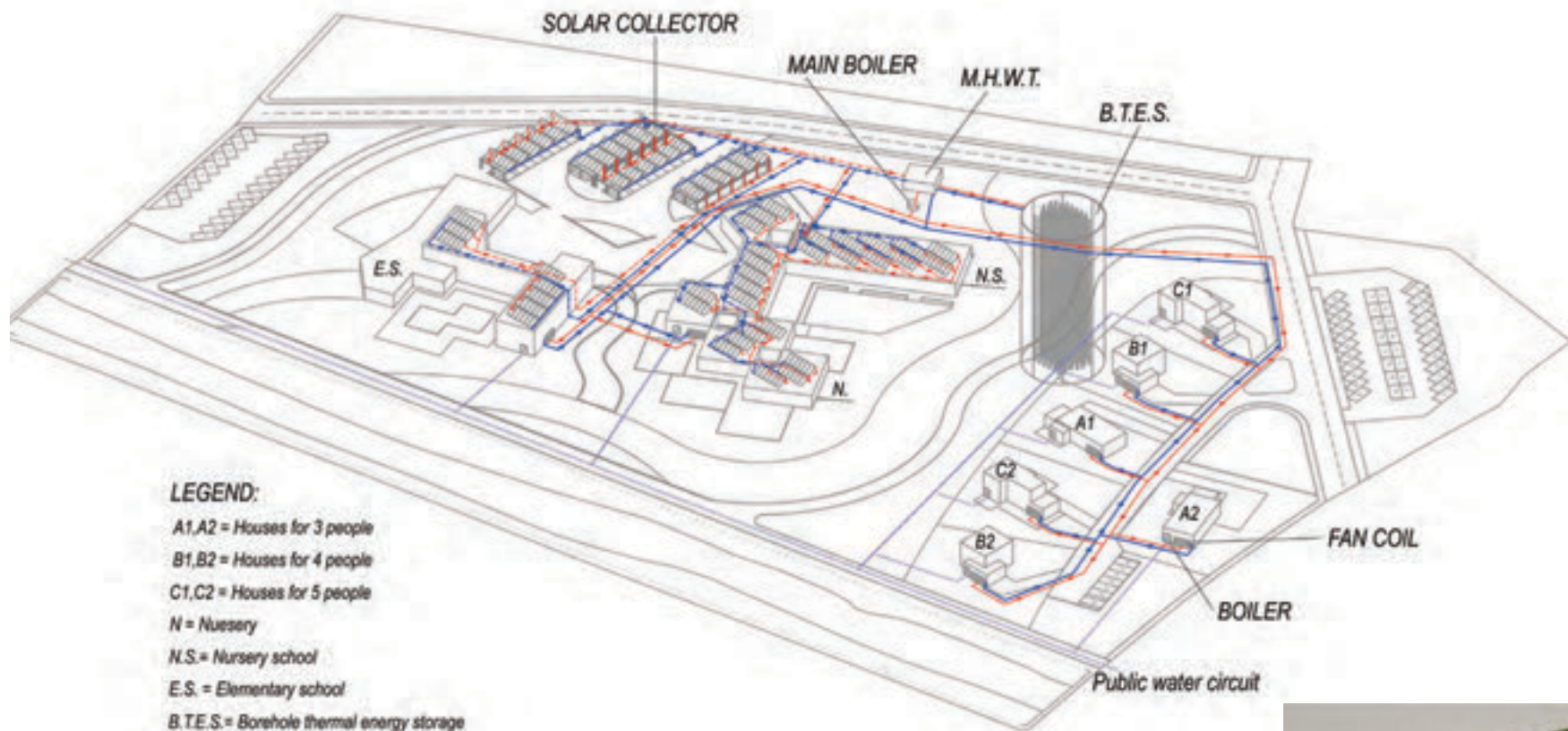

LEGEND:

- A1,A2 = Houses for 3 people
- B1,B2 = Houses for 4 people
- C1,C2 = Houses for 5 people
- N = Nursery
- N.S. = Nursery school
- E.S. = Elementary school
- B.T.E.S. = Borehole thermal energy storage
- M.H.W.T. = Main hot water tank



DM

Bachelor Degree in FASHION DESIGN

Vexus- Abito contemporaneo

"Le aziende dell'abbigliamento devono ripensare al modello usa e getta e produrre capi che durano". Ed è proprio da qui che nasce la collaborazione con le strutture ospitanti del tirocinio. Dall'azienda Kiton, sfridi di camicie, giacche e pantaloni diventano parte di una texture interessante. L'abito è composto da una mantella molto ampia che con la sua sinuosità avvolge il corpo e nasconde un tubino aderente: esaltazione della femminilità, la forma riprende l'architettura del centro culturale Heydar Aliyev di Zaha Hadid. Con un semplice movimento del polso la mantella avvolgente si trasformerà in un abito importante perché reversibile ed utilizzabile in qualsiasi circostanza.

Fluidità, armonia, dinamismo, sinuosità, naturalezza, continuità, si relazionano con la semplicità del tubino-base.

Prova finale di Filomena Cozzolino.



Vexus-Contemporary dress

"Clothing companies must rethink the disposable model and produce garments that last". And it is here that collaboration is born with the host structures of the apprenticeship. From the Kiton company, shirts, jackets and trousers become part of an interesting texture. The dress consists of a large mantle that, with its sinuousness, envelops the body and hides an adherent tube: the exaltation of femininity, the shape resumes the architecture of Cultural Center Heydar Aliyev of Zaha Hadid. With a simple movement of the wrist the wrap-around mantle will become an important dress because it can be reversed and usable in any circumstance. Fluidity, harmony, dynamism, sinuousness, naturalness, continuity, relate to the simplicity of the tube-base.

Final exam by Filomena Cozzolino.

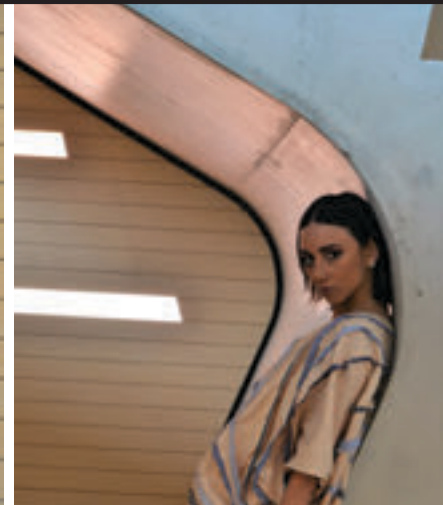
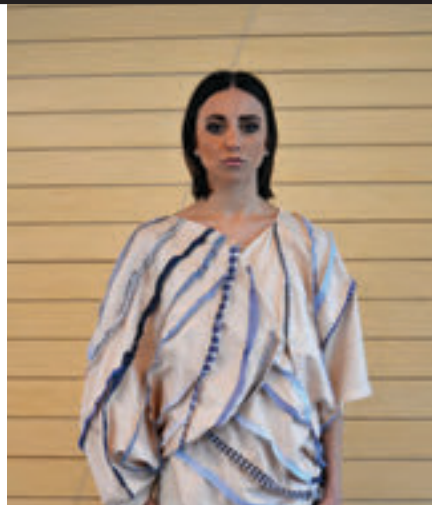

DM

Bachelor Degree in FASHION DESIGN

Cavus-accessorio contemporaneo.

Cavus è una maxi pochette generata dal processo E-DUCO/PRO-DUCO della filiera UNIVERSITÀ-SCUOLA-AZIENDE-ENTI, per azioni concrete nella ricerca di uno sviluppo sostenibile e integrale con processi creativi tesi al benessere delle persone e alla salvaguardia del territorio. Cavus, realizzata in cotone e canvas, scarti dell'azienda Kiton, rispondente alle 3F (forma, funzione, fattibilità) e alle 3E (ecologia, economia, emozione), rilegge le opere dalla forma sinuosa di Zaha Hadid, celebre architetto e designer che ha determinato un modo e la moda del 2020. La pochette, legata alla tradizione del Made in Italy, utilizza materiali di riciclo in maniera innovativa.

Prova finale di Martina Persico.

Cavus-contemporary accessory.

Cavus is a maxi clutch created by the E-DUCO / PRO-DUCO process of the UNIVERSITY-SCHOOL-BUSINESS-ENTI GROUP, for concrete actions in the search for sustainable and integral development with creative processes aimed at the well-being of people and the preservation of the territory. Cavus, made of cotton and canvas, Kiton's waste material, and the 3F (shape, function, feasibility) and the 3E (ecology, economy, emotion) rereads the sinuous shape of the works of Zaha Hadid, a famous architect and designer who has determined a way and fashion of 2020. The pochette, tied to the tradition of Made in Italy, uses recycled materials in an innovative way.

Final exam by Martina Persico.



A5
MSc in ARCHITECTURE

III ANNO / THIRD YEAR

Sperimentazioni degli allievi sulla trave soggetta ad azioni di torsione e flessione; rappresentazioni tridimensionali dello stato di stress nel cubetto.

Student's experiments on the beam subjected to torsional and flexional actions; three-dimensional representations of the stress state in the minimum cube.

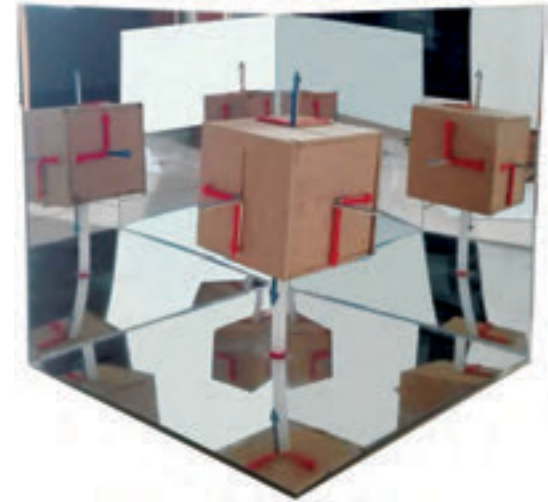

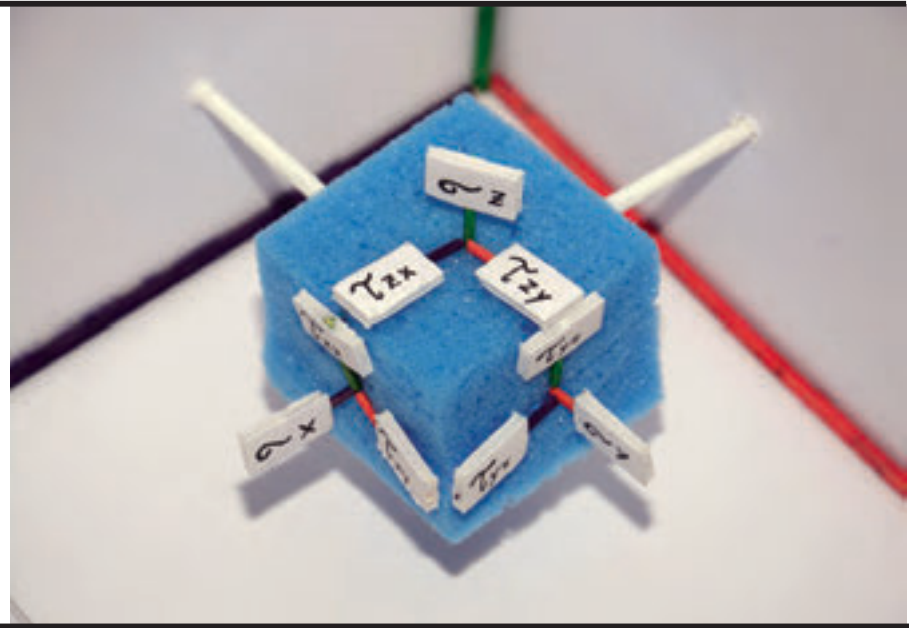
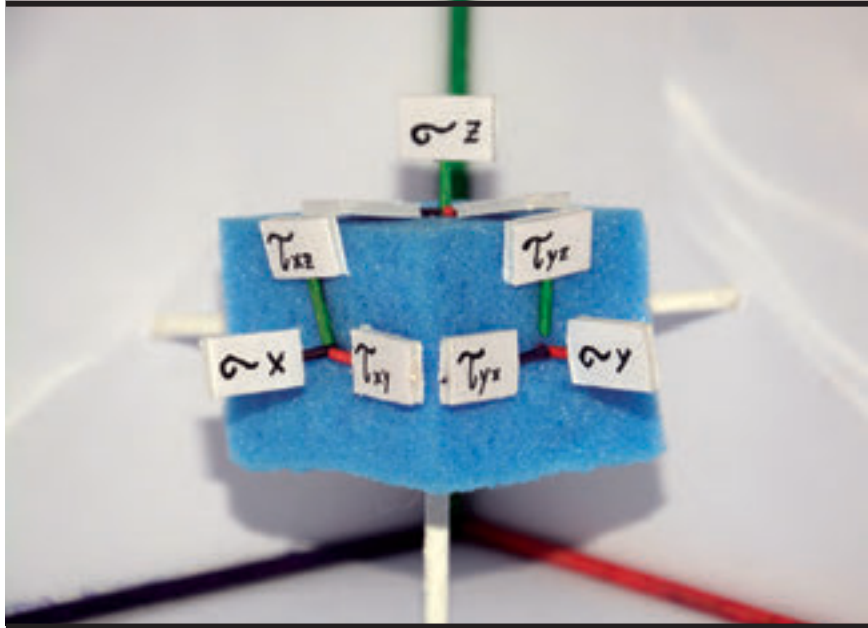

A5
MSc in ARCHITECTURE

Zero Energy Building District.
Lo starting point per una vita a impatto zero.
Sperimentazione didattica: il progetto di un quartiere residenziale sostenibile concepito in linea con i requisiti degli edifici ad Energia quasi Zero e di tutte le altre variabili ambientali significative. Gli edifici, inseriti all'interno di un sistema di viabilità sostenibile, sono progettati con alte prestazioni energetico-ambientali e un consumo di 80.2 KWh/m² anno. Un risultato che proietta verso un cambiamento normativo già in atto, alle porte del 2020.
Prova finale di Carmen Rauccio.

Zero Energy Building District.
The starting point for a life with zero impact.
Didactic experimentation: the design of a sustainable residential neighborhood conceived in line with the requirements of nearly Zero Energy Buildings and all other significant environmental variables.
Buildings, embedded within a sustainable road system, are designed with high energy and environmental performance and a consumption of 80.2 KWh/m² year. This is a result that leads us to a regulatory change already under way, at the gates of 2020.
Final exam by Carmen Rauccio.



A5
MSc in ARCHITECTURE

II ANNO / SECOND YEAR

Diagnosi energetica e riqualificazione eco-orientata del Liceo Scientifico E. Amaldi di S. Maria Capua Vetere (CE).

Il progetto d'anno si inserisce nel filone di una ricerca finanziata dalla Regione Campania, che ha indagato le problematiche legate alla riqualificazione del patrimonio edilizio scolastico esistente, al fine di migliorare l'efficienza energetica dei luoghi per la formazione e ridurre i rischi legati al degrado funzionale, anche in caso di disastri ambientali. Dal punto di vista metodologico, il presupposto di un appropriato progetto di retrofit tecnologico è una analisi approfondita del DNA tecnico-costruttivo, in modo che sia le tipologie degli interventi, sia i materiali da utilizzare, possano essere selezionati in relazione alle specifiche carenze prestazionali.

Energy diagnosis and eco-oriented retraining of the Liceo Scientifico E. Amaldi by S. Maria Capua Vetere (CE).

The year's project is part of a research funded by the Regione Campania, which investigated the issues related to the upgrading of existing school building assets, in order to improve the energy efficiency of places for training and reduce the risks associated with it to functional degradation, even in the case of environmental disasters.

From a methodological point of view, the assumption of an appropriate technological retrofitting project is an in-depth analysis of the technical-constructive DNA so that both the typologies of the interventions and the materials to be used can be selected in relation to the specific performance deficiencies.

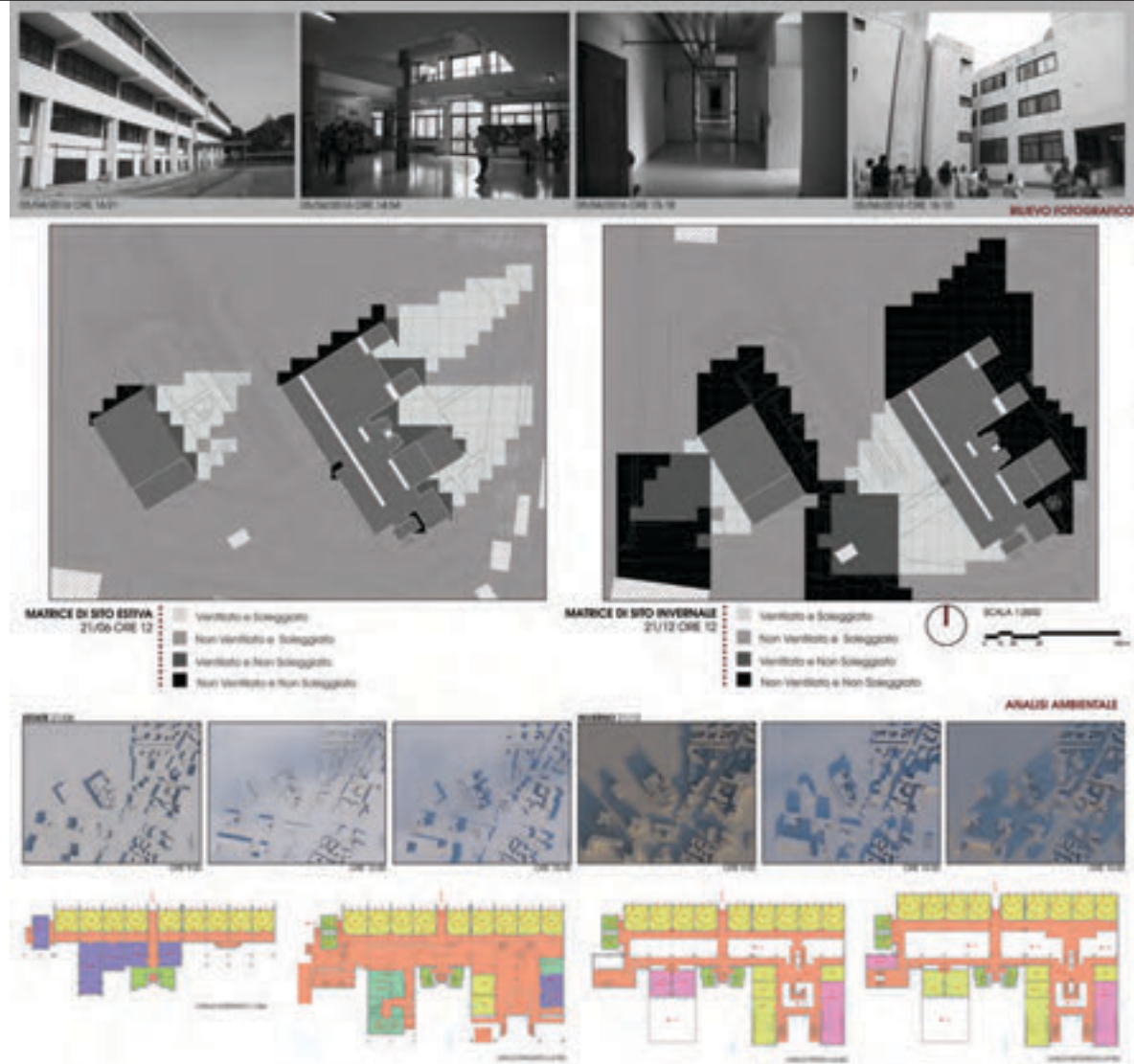

A5
MSc in ARCHITECTURE

Tecniche di mascheramento per il controllo del rumore da traffico veicolare: il caso studio della Villa Comunale di Napoli. Valutazione multisensoriale di sistemi di mascheramento del rumore da traffico veicolare, mediante esperimenti in Realtà Virtuale Immersiva. Prova finale di Maria C. Napolano.

Techniques for control vehicle traffic noise: the case study of Villa Comunale in Naples. Multisensory evaluation of car traffic noise, with experiments in Immersive Virtual Reality. Final exam by Maria C. Napolano.

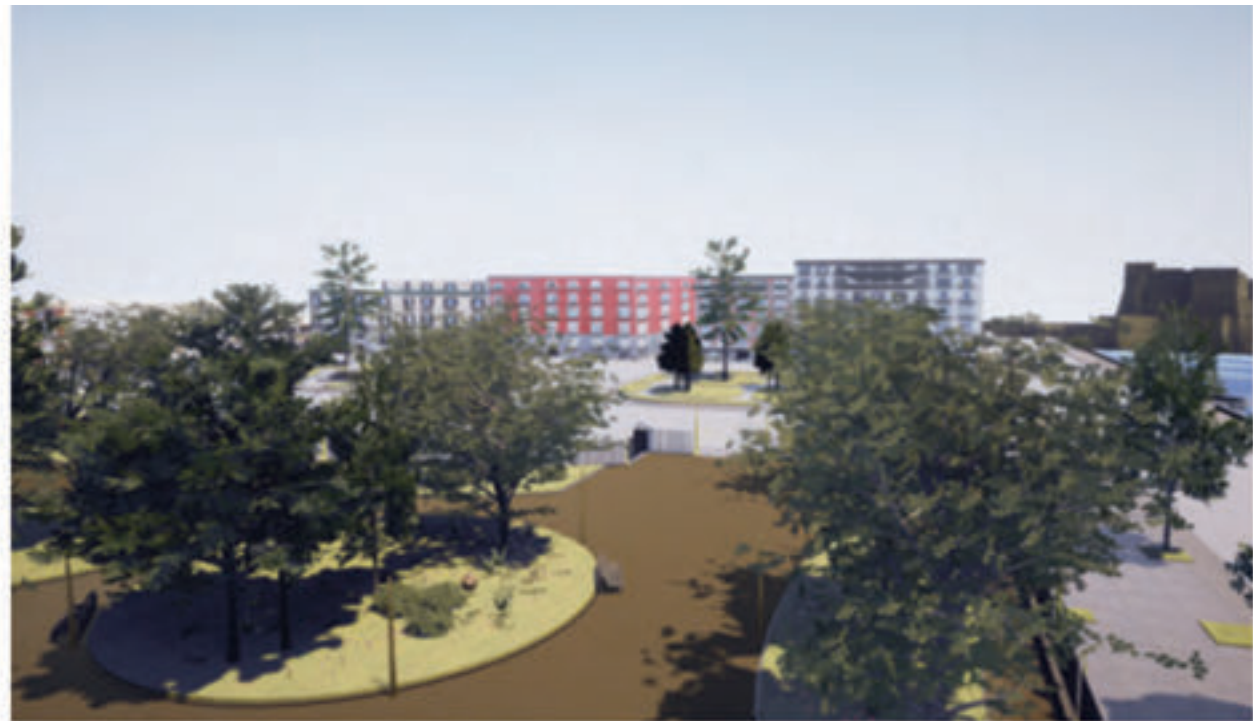

A5
MSc in ARCHITECTURE

Progettazione architettonica, Portici, (NA)
DistUrban Portici living lab attiva una rete di innovazione locale in cui amministrazione comunale, università, associazioni ed abitanti collaborano per co-progettare e co-valutare gli spazi della città di Portici.
Prova Finale di Claudia Scarpitti.

*Architectural design, Portici, (NA)
DistUrban Portici living lab activates a network of local innovation in which municipal administrations, universities, associations and inhabitants collaborate to co-design and co-evaluate the spaces in the city of Portici.
Final Exam by Claudia Scarpitti.*



distUrban
machine 3#
distUrban
Portici Urban Living Lab
distUrban
machine #2
porta ponte
PVIOLAZIONE
In disassemblato per guardare
si sono ed indicare un verso
è ancora della città alla
spagnola.
COSTRUIRE, 2000 3
VITA 2



DM
Bachelor Degree in
FASHION DESIGN

Modelis - lithuanian patterns.
Partendo dallo stile dei motivi presenti nei costumi tradizionali lituani sono stati realizzati nuovi abiti contemporanei e moderni. La loro caratteristica principale sono i patterns, realizzati nel tessuto stesso, attraverso intagli ottenuti attraverso la tecnologia. Alcuni abiti, tramite la sovrapposizione ad altri indumenti, permettono ai patterns di assumere colori diversi; altri, sono caratterizzati da particolari intagli ai bordi.

Prova finale di Michael Ruggiero.

*Modelis - lithuanian patterns.
Starting with the style of the motifs in traditional Lithuanian costumes, new contemporary and modern clothes have been created. Their main feature is patterns, made in the fabric itself, through carvings obtained through technology. Some dresses, by overlapping with other garments, allow patterns to take on different colors; others, are characterized by special cutting edges.*

Final exam by Michael Ruggiero.

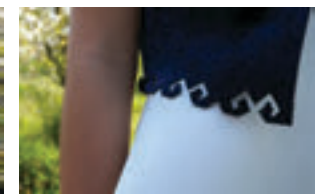
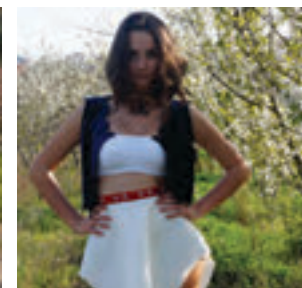
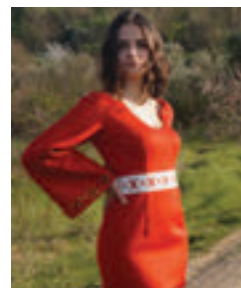
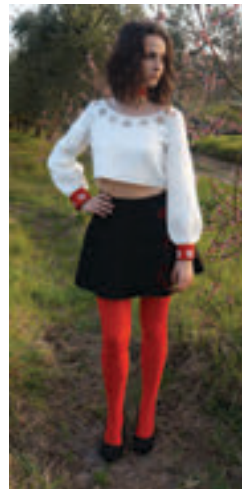

A5
MSc in ARCHITECTURE

Riqualificazione architettonica:
Scampia, (NA)
Percorso di riflessione teorica e sperimentazione
progettuale. Al centro l'uomo e l'interrogarsi su
chi sia e come si muova il soggetto di riferimento
dell'architettura.
Prova finale di Pasquale Amendola.

*Architectural redevelopment:
Scampia, (NA)
Theoretical considerations and experimental
project. At the centre, there is man and questioning
who is he and how does the reference subject of
architecture move.
Final exam by Pasquale Amendola.*



DC
Bachelor Degree in
DESIGN AND COMMUNICATION

Tecnologie di Realtà Virtuale Immersiva in
Ambito Forense: applicazioni per il training degli
operatori.

Realizzazione di un tool per l'addestramento
degli operatori sulla scena del crimine in
ambiente immersivo.

Lo sviluppo del tool è indirizzato al training in
ambito forense.

Prova finale di Francesco Di Domenico.

*Immersive Virtual Reality Technologies in Forensic
Area: training applications for operators.*

*Creating a tool for trainer training on the scene of
crime in an immersive environment.*

The tool's development is for forensic training.

Final exam by Francesco Di Domenico.



A5
MSc in ARCHITECTURE

L'intervento è caratterizzato dall'applicazione di tecnologie eco-sostenibili per la riqualificazione di un ambito urbano degradato in Maddaloni (CE). I sistemi tecnologici utilizzati prevedono la coltivazione indoor e outdoor per una produzione a chilometro zero e la creazione di spazi urbani aperti per le attività sociali di quartiere e di educazione all'ambiente con laboratori creativi di riciclo e orti didattici. L'intervento di riqualificazione rappresenta un punto di inizio per il superamento delle barriere che sono andate a crearsi con l'espansione edilizia, per condurre alla creazione di una potenziale rete ecologica che salvaguardi la flora e la fauna locali e, allo stesso tempo, possa ricucire il tessuto frammentario e discontinuo del territorio comunale.

Prova finale di Barbara di Vico.

The intervention is characterized by the application of eco-sustainable technologies for the upgrading of a degraded urban environment in Maddaloni (CE). The used technology systems includes indoor and outdoor cultivation for zero kilometer production and the creation of open urban spaces for neighborhood social activities and environmental education with creative recycling workshops and educational gardens. The project is a way for overcoming the barriers that have arisen with building expansion to lead to the creation of a potential ecological network that safeguards local flora and fauna and at the same time can spur the fragmentary and discontinuous tissue of the communal territory.

Final exam by Barbara di Vico.



A5
MSc in ARCHITECTURE

Il lavoro di tesi ha riguardato un intervento di riqualificazione in chiave eco-orientata attraverso la predisposizione di una urban farm e di alloggi per studenti su di un lotto all'interno dell'area Expo di Milano, in corrispondenza del Food Future District della Coop, dismesso dopo la mostra.
Prova finale di Carlo Mele.

*The project concerns an eco-oriented intervention through the provision of an urban farm and accommodation for students in a lot within the Expo area of Milan, at the Food Future District of Coop, abandoned after the Expo.
Final exam by Carlo Mele.*





Pianta



Trama tegole



Clematis Hybridis



Edera



Caprioli



Sezione A-A



Prospetto ovest

scala 1:200

VISTA NOTTURNA PROGETTO



A5
MSc in ARCHITECTURE

La Valutazione della Vulnerabilità Sismica
delle Chiese dell'alto Casertano.
Prova finale di Anna Tafuro.

*Evaluation of the Seismic Vulnerability
of the Churches of the Upper Casertano.
Final exam by Anna Tafuro.*

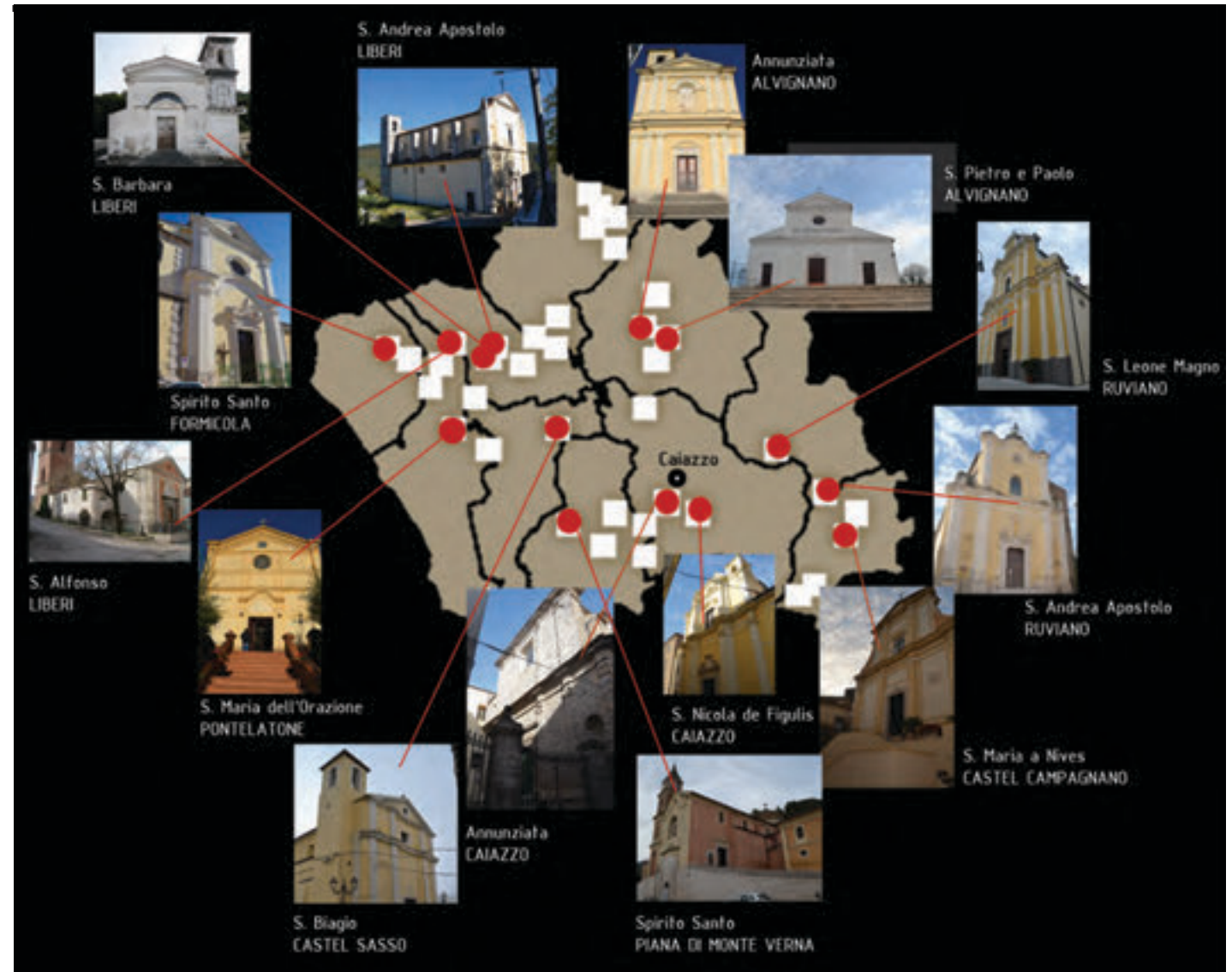

Un Nuovo "Ponte Urbano" tra Città e Società
Postbellica.
La Cité Administrative di Liegi: storia e progetto.
Prova finale di Ilia Celiento.

*A New "Urban Bridge" between Town and Postwar
Society.
La Cité Administrative of Liegi: History and project.
Final exam by Ilia Celiento.*

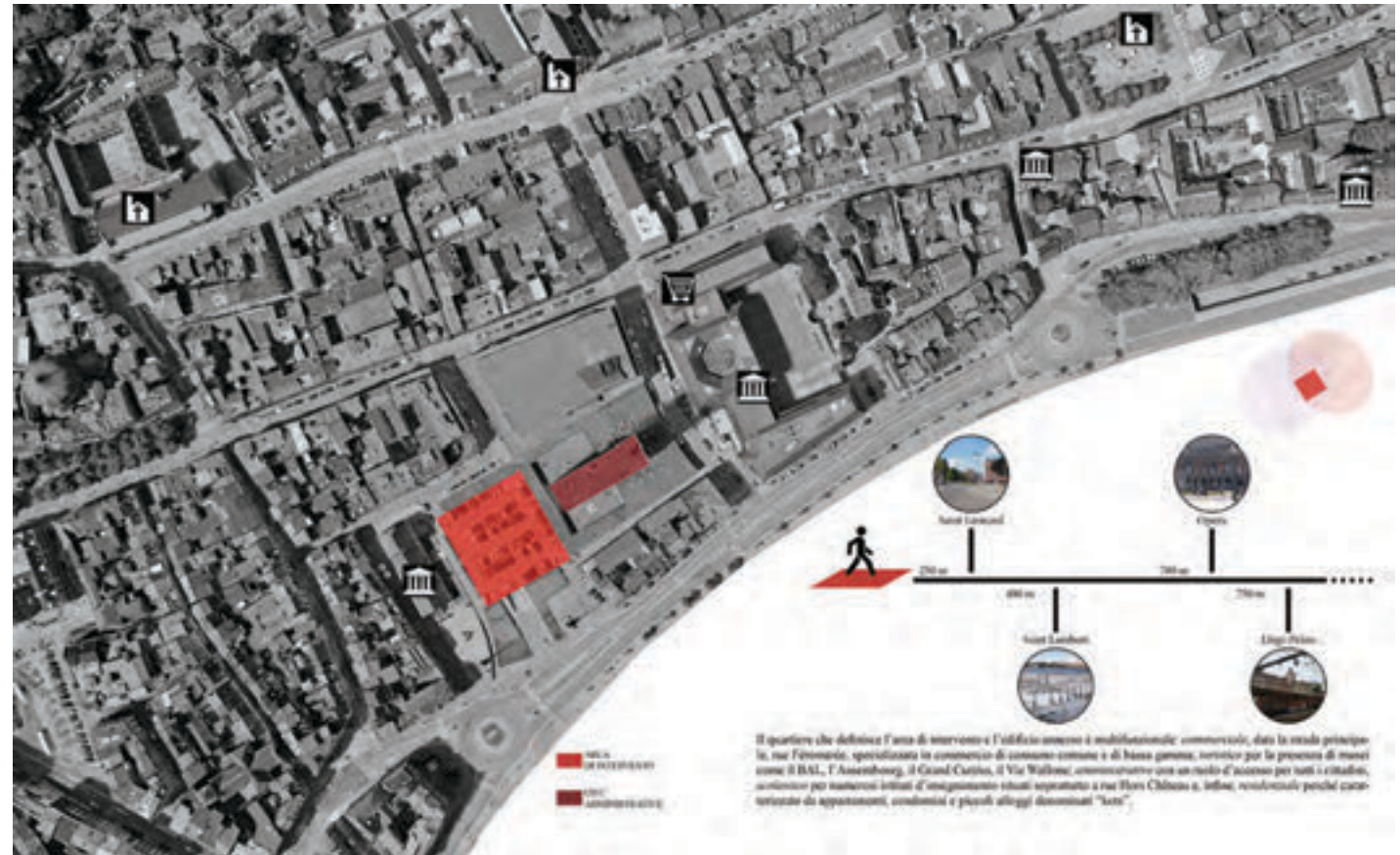

PARTE 1 LA "PLACE" DI LIEGI



DM
Bachelor Degree in
FASHION DESIGN

I ANNO / FIRST YEAR

“Dalla figura al figurino di moda” è la sintesi del percorso teorico-pratico affrontato dagli allievi del primo anno di moda per gestire con consapevolezza l’aspetto progettuale del prodotto moda attraverso il disegno.

“From figure to fashion figure” is the synthesis of the theoretical-practical course conducted by the students of the first year to consciously manage the fashion product project through the drawing.

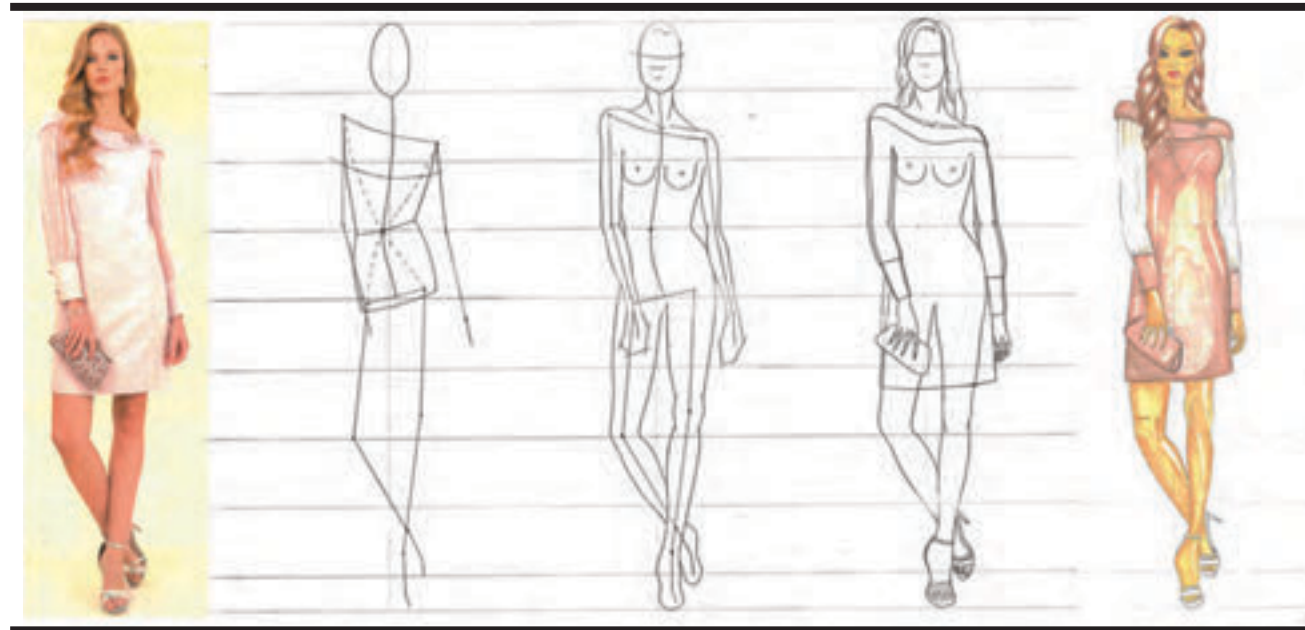

DC
Bachelor Degree in
DESIGN AND COMMUNICATION

I ANNO / FIRST YEAR

Tema di rappresentazione di una
macchinetta del caffè.

Representation of the Bialetti Moka Pot.

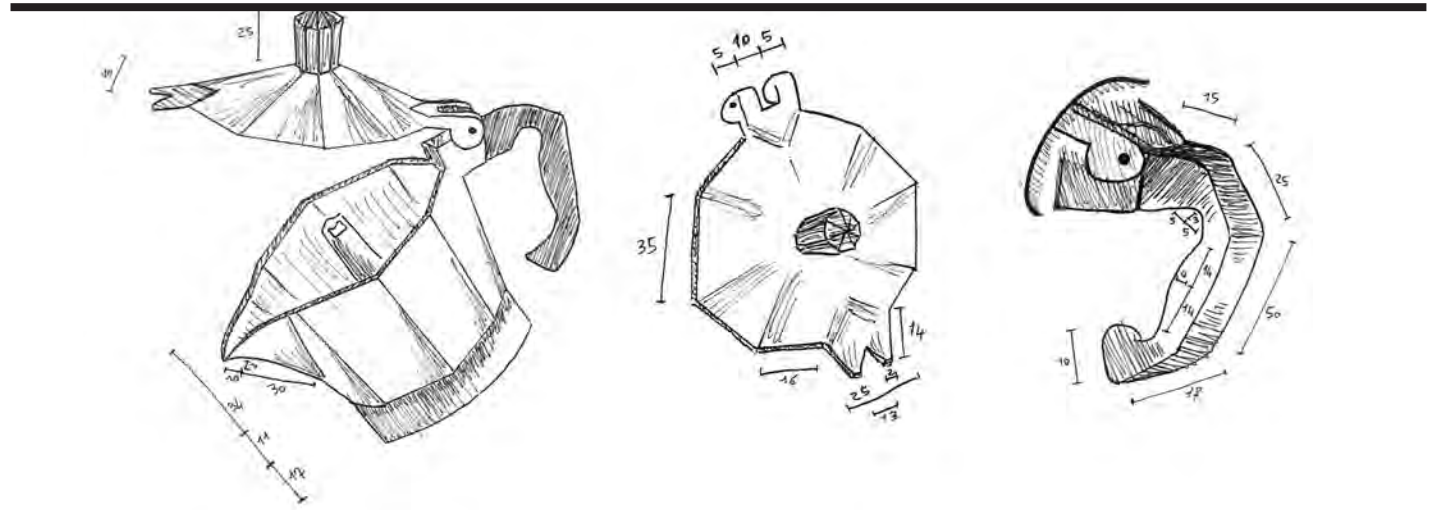
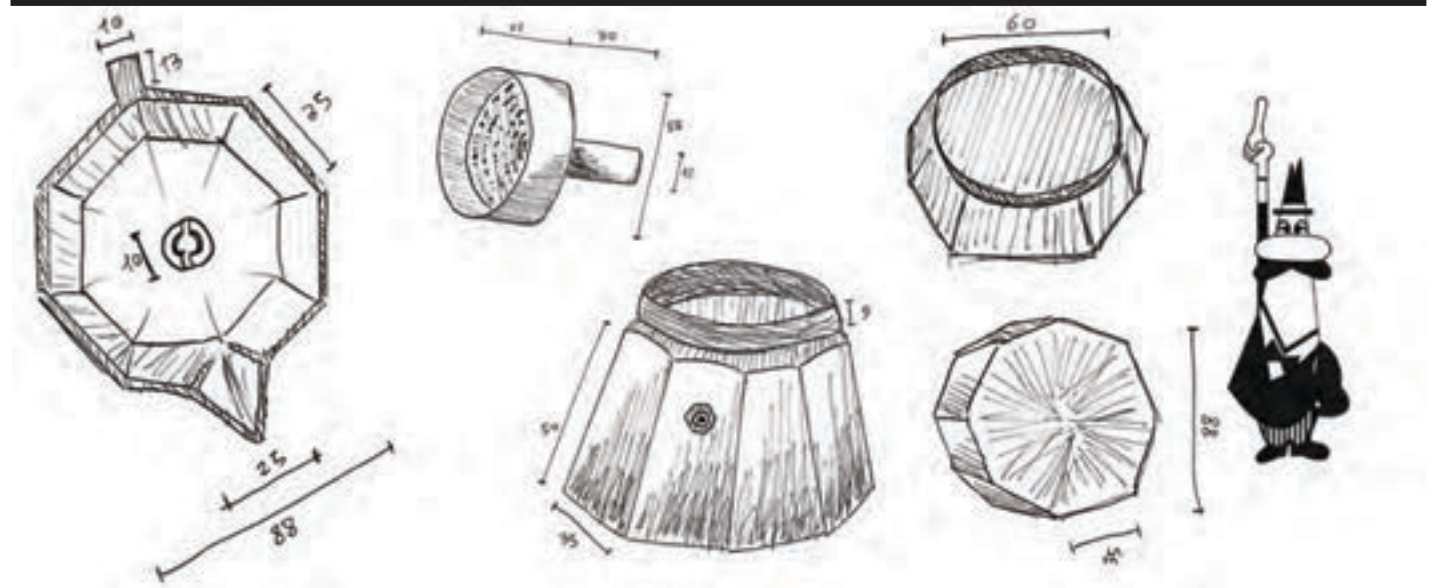

A5
MSc in ARCHITECTURE

La casa dello studente nella riqualificazione di piazza Marconi ad Aversa.
Il progetto propone la riqualificazione e ricomposizione dell'invaso spaziale con interventi volti alla realizzazione di zone verdi per la sosta ed il passeggio integrate da microarchitetture rimovibili di servizio alle attività connesse. Si prevede anche la rimodellazione del suolo con la formazione di una rampa pedonale e nuove botteghe bifronti che contribuiscono alla riconfigurazione dell'invaso che richiama l'originaria trama urbana. Per l'edificio scolastico dismesso, che ingloba l'antica chiesa di S. Girolamo, si prevede l'abbattimento e ricostruzione con realizzazione di una casa dello studente destinata a servizio delle sedi universitarie presenti ad Aversa. La chiesa preesistente viene destinata a sala conferenze. Prova finale di Michele De Cicco.

*The student house in the project of Piazza Marconi in Aversa.
The project proposes the redevelopment and reconfiguration of the space invasion with interventions aimed at the creation of green areas for the rest and the walk integrated by removable microarchitecture connected with the use of the new square. It is also planned to remodel the ground with the formation of a pedestrian rampart and new double-stores that contribute to the reconstruction of the invasion. For the school building, which incorporates the ancient church of St. Girolamo, is planned to be demolished and reconstructed with the realization of a student home destined to serve the university campuses present in Aversa. The church is destined to a conference room.
Final exam by Michele De Cicco.*





A5
MSc in ARCHITECTURE

I ANNO / FIRST YEAR

Tema di rilievo di un edificio storico.
Elaborati relativi al prospetto ed ai dettagli.

*Surveying of a historic building.
Prospect and detailed drawings.*

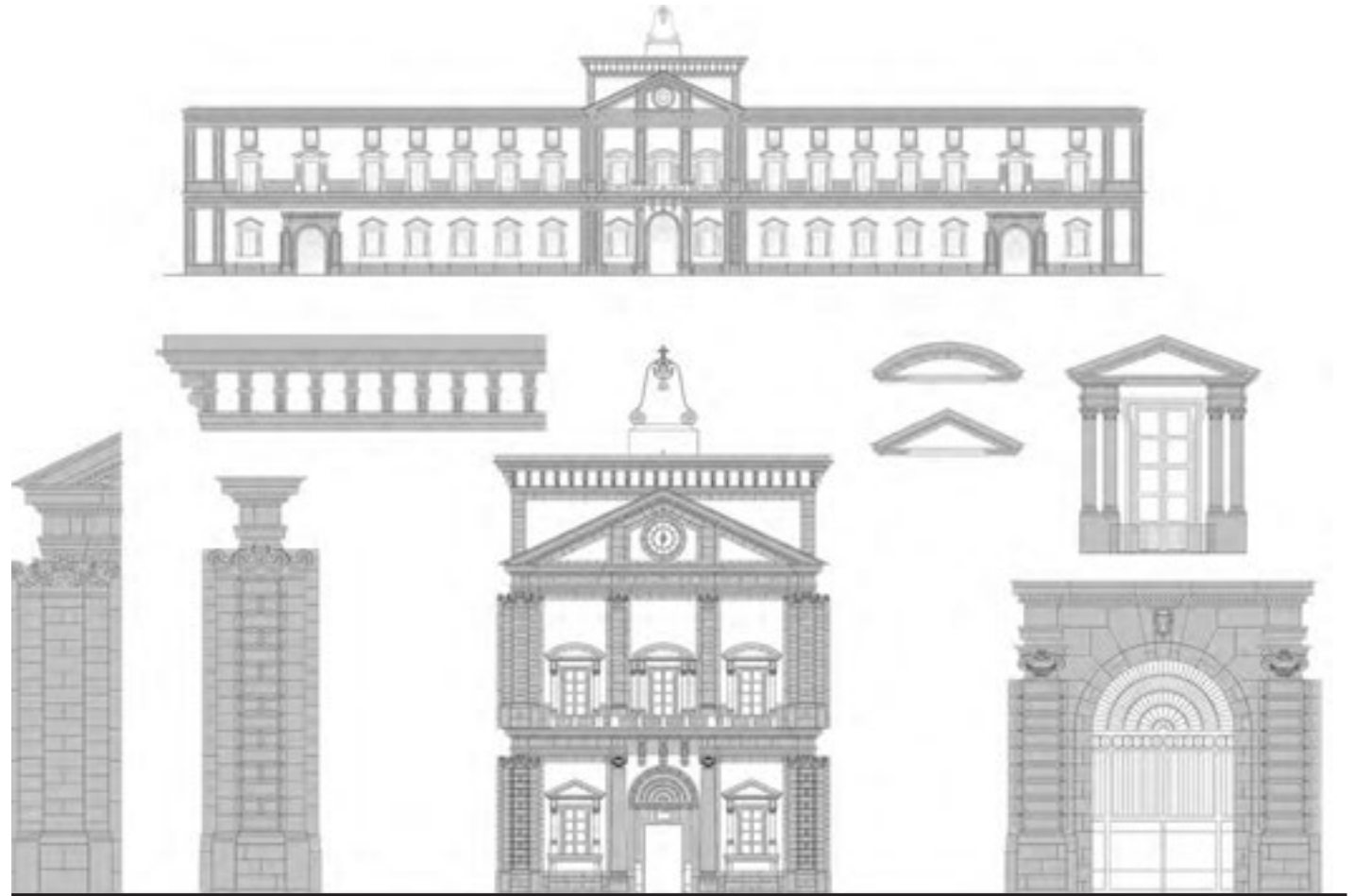

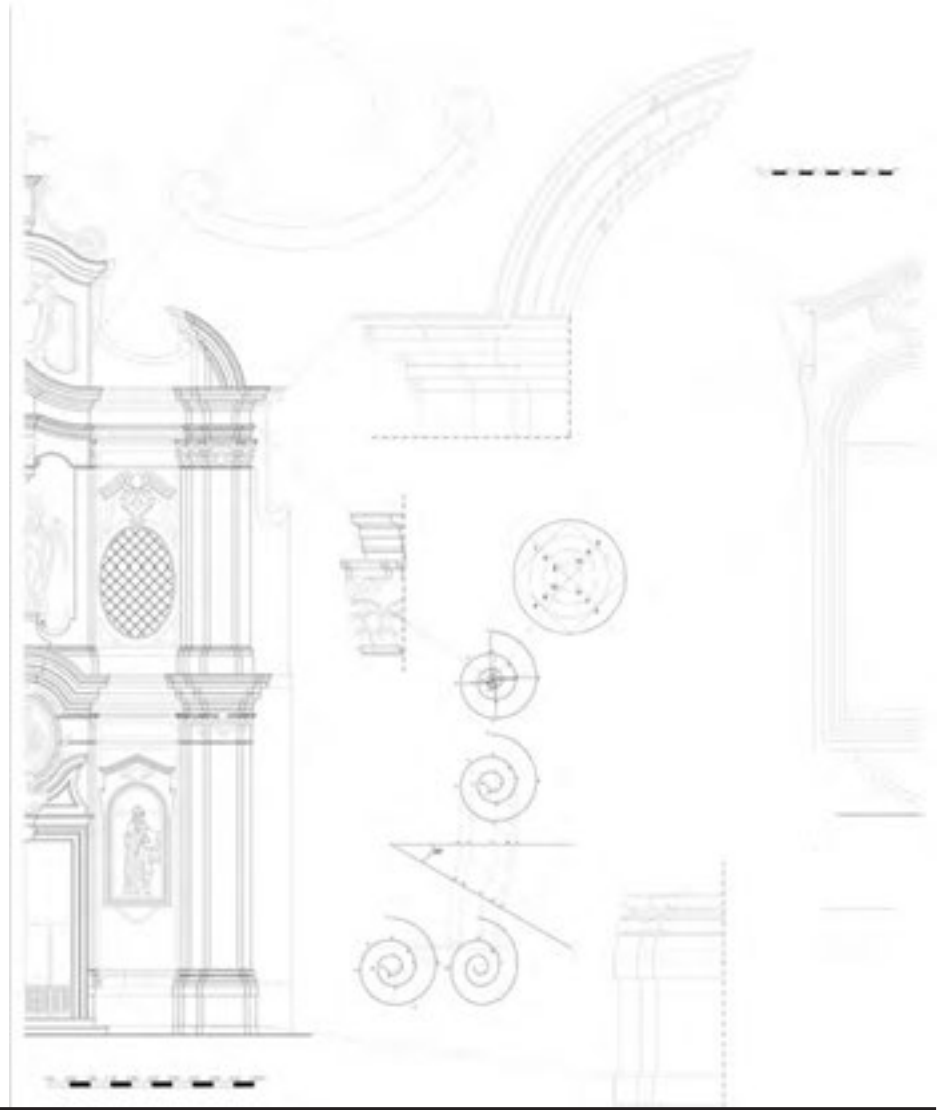
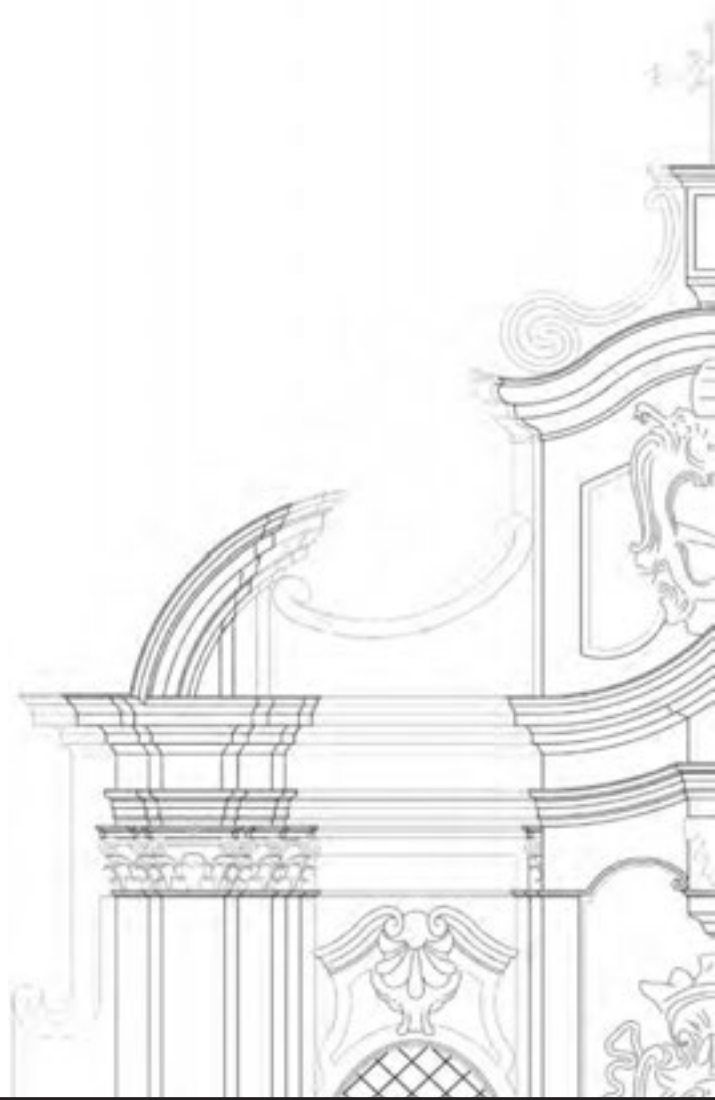

A5
MSc in ARCHITECTURE

IV ANNO / FOURTH YEAR

International Fair of Tripoli by Oscar Niemeyer.





DC

Bachelor Degree in DESIGN AND COMMUNICATION

Recupero di uno spazio aperto urbano:
una biblioteca open air per Sant'Antimo (NA).
Il progetto ha come obiettivo il recupero di uno
spazio aperto urbano che attualmente si trova in
una situazione di degrado. Il progetto prevede la
realizzazione di una biblioteca pubblica all'aperto
basata sul book-sharing. L'intento è quello
di creare uno spazio dedicato alla cultura ed
alla condivisione, favorendo l'incontro e la vita
collettiva in città.

Prova finale di Francesca Del Giudice.

*Recovery of an open urban space:
an open air library for Sant'Antimo (NA).
The aim of the project is to recover an open urban
space that is currently in a state of degradation.
The project involves the realization of a public
library based on book-sharing. The aim is to
create a space dedicated to culture and sharing,
promoting the encounter and the collective life in
the city.*

Final exam by Francesca Del Giudice.

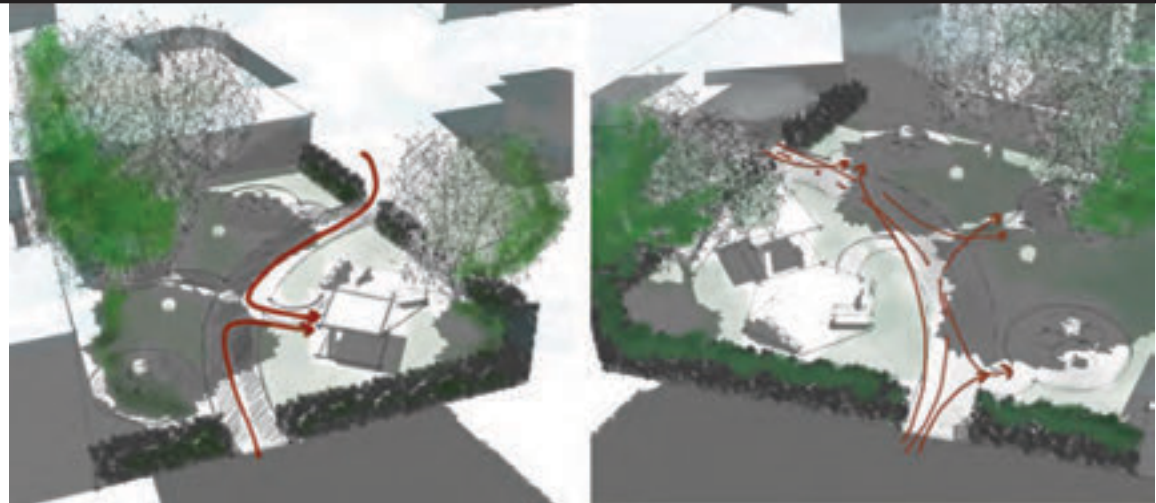
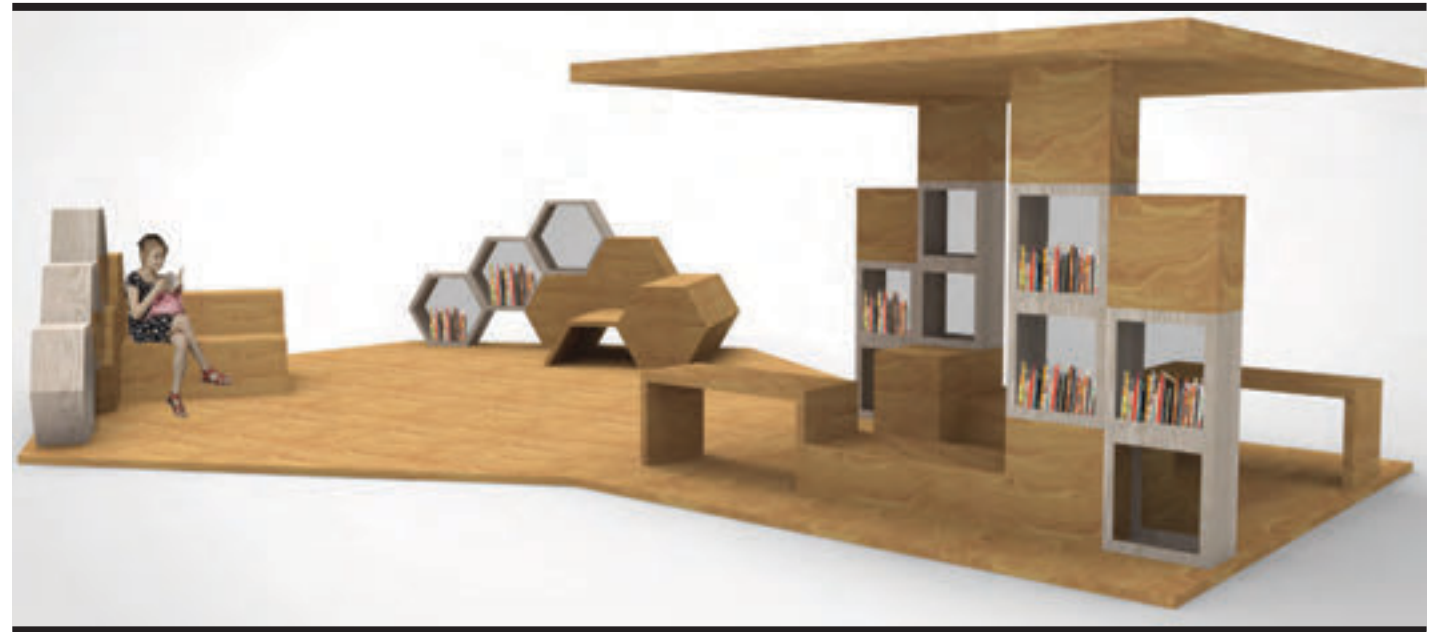

DC
Bachelor Degree in
DESIGN AND COMMUNICATION

Proposta di rigenerazione urbana,
guidata dalla strategia dello sviluppo locale,
Lisbona, Portogallo.
La proposta progettuale nasce dall'esperienza
maturata durante il periodo di studio svolto
a Lisbona, presso la Facoltà Tecnica di
Architettura, nel programma Erasmus.
Il progetto ha anche partecipato al concorso
il Projecto d'Ajuda, promosso dal Programma
Partecipativo 2016, curato dall'Amministrazione
Comunale della città di Lisbona.
Prova finale di Danilo D'Alessio.

*Proposal for urban regeneration,
guided by the local development strategy,
Lisbon, Portugal.*

*The design proposal comes from the experience
gained during the study period in Lisbon at the
Technical Faculty of Architecture in the Erasmus
program. The project also participated in the
contest of the Project d'Ajuda, promoted by the
Participation Program 2016, curated by the
Municipal Administration of the City of Lisbon.
Final exam by Danilo D'Alessio.*



DC
Bachelor Degree in
DESIGN AND COMMUNICATION

Microambienti urbani nel Rione Sanità:
strategie per il miglioramento della qualità
fruitiva.

Il progetto ha lo scopo di contribuire alla
rinascita del rione, non solo dal punto di vista
sociale, ma anche cercando di dare una nuova
immagine e migliorare quindi la qualità di vita.
L'idea, che si basa sulla ricerca di miglioramento
del benessere attraverso la qualità fruitiva,
ha preso forma dopo una serie di analisi. Si
è cercato di realizzare un progetto adattabile
a tutte le strade del rione con caratteristiche
simili; per questo motivo l'idea è stata sviluppata
su due diverse tipologie di aree, una ad
espansione longitudinale e l'altra ad espansione
areale. Prova finale di Valentina Camozza.

*Urban Micro Environment in Rione Sanità (NA):
strategies for improving fruition quality.*

*The project aims to contribute to the revival from
a social point of view, giving also a new image to
improve the quality of life. After careful analysis,
comes out the idea to create an adaptable project
for all walks that have similar characteristics: the
project develops two solutions for two kinds of
area, one longitudinal and the other wider.
Final exam by Valentina Camozza.*



DC
Bachelor Degree in
DESIGN AND COMMUNICATION

Spazi urbani aperti: un progetto di riqualificazione nella periferia est di Napoli, Barra.

Il progetto prevede la realizzazione di un'area stay con l'intento, non solo di dare una nuova immagine al sito ma, soprattutto, migliorarne la vivibilità. La proposta progettuale prevede l'abbattimento dei confini tra l'area e il consultorio, inserendo degli elementi di delimitazione con accessi controllati. Anche la pavimentazione è stata sostituita con una drenante e sono stati inseriti dei dissuasori in prossimità della strada. Inoltre è stato realizzato un sistema di sedute e piani di appoggio, in legno e calcestruzzo alleggerito, che consentono più usi. Nella zona a nord dell'area è stato inserito un elemento di delimitazione verde su un edificio preesistente in condizioni di degrado.

Prova finale di Raffaella Filosa.

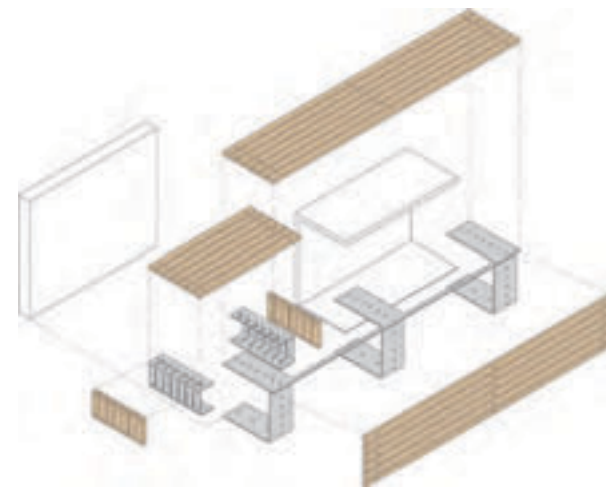

Redevelopment of open urban spaces: recovery of a degraded area, Barra (NA). The project involves the realization of a resting area with the intention, not only of giving a new image to the site but, above all, improving its viability. The project involves the reduction of the boundaries between the area and the consultancy, by inserting delimitation elements with controlled access. The pavement was also replaced with a drain and some detainees were placed near the road. In addition, a system of seats and support systems, made of lightweight wood and lightweight concrete, has been developed, which allow more uses. In the area north of the area, a green delimitation element has been inserted on a pre-existing building under degradation conditions. Final exam by Raffaella Filosa.



DM

Bachelor Degree in
FASHION DESIGN

III ANNO / THIRD YEAR

Mantelle e cappe.

Hoods and capes.



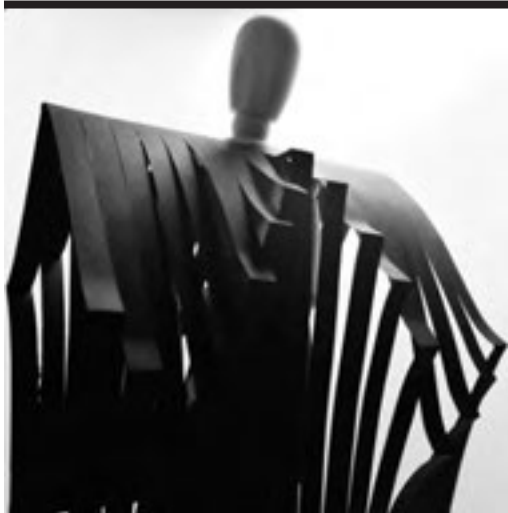

DM
Bachelor Degree in
FASHION DESIGN

I ANNO / FIRST YEAR

L'allievo ha analizzato un accessorio moda attraverso il Disegno, dallo schizzo all'eidotipo di rilievo, alle rappresentazioni in scala secondo le proiezioni parallele, sintetizzando il percorso critico in una tavola, applicando le acquisizioni sulla Percezione e la Comunicazione visiva.

Students analysed a fashion accessory through Drawing, from freehand sketch to preliminary survey one, then to scale drawings in parallel projections, summarising the critical experience in a table according Perception and Visual Communication matters.

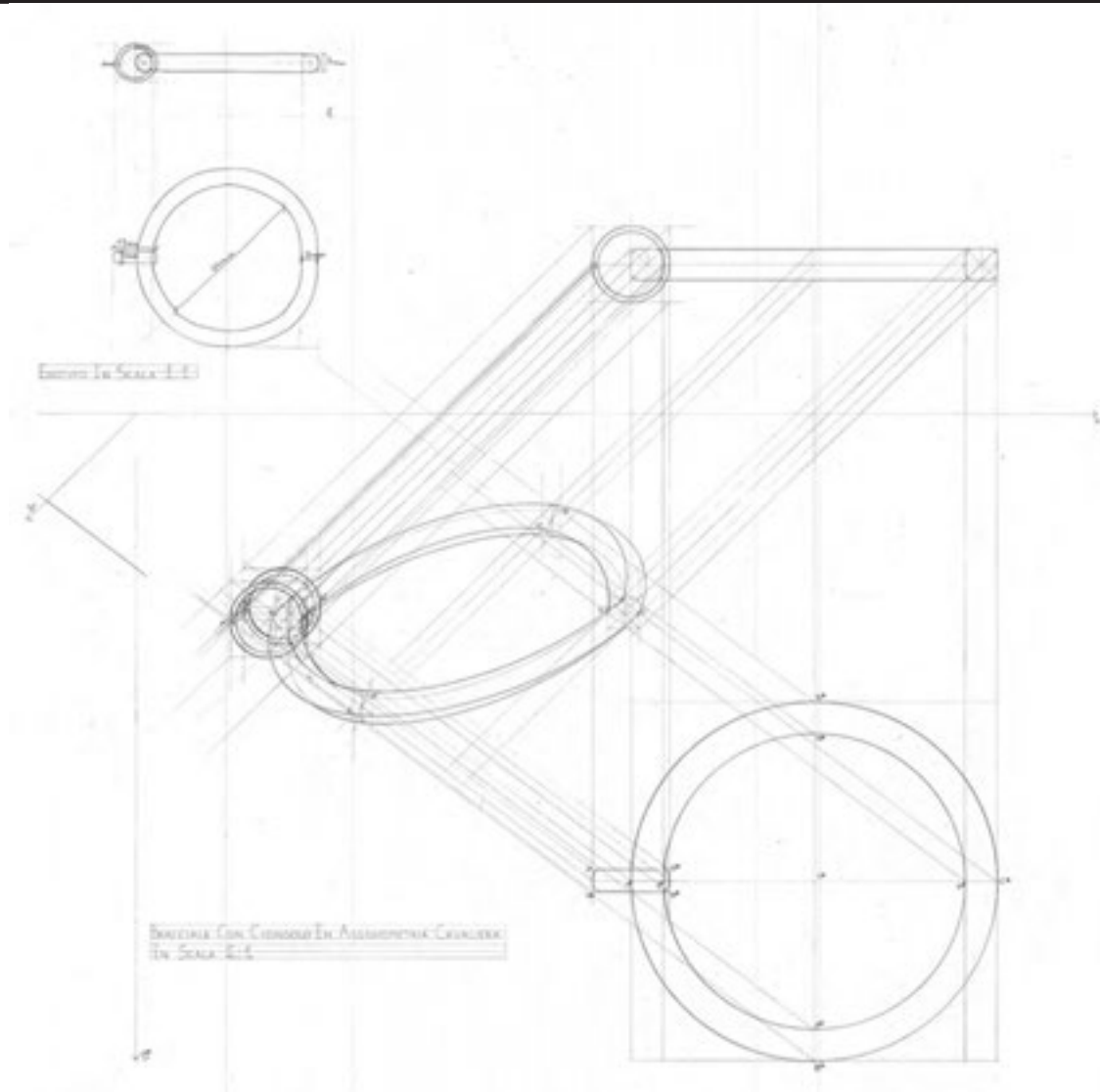

A5
MSc in ARCHITECTURE

I ANNO / FIRST YEAR

Impostare una continuità circolare tra funzione, struttura e forma (tecnica) nella unità creativa del processo progettuale.

Set a circular continuity between function, structure and form (technical) in the creative unit of the design process.

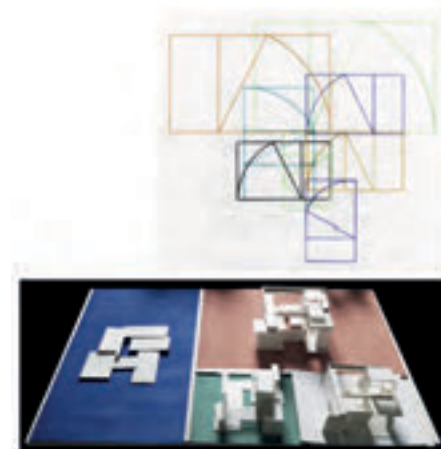
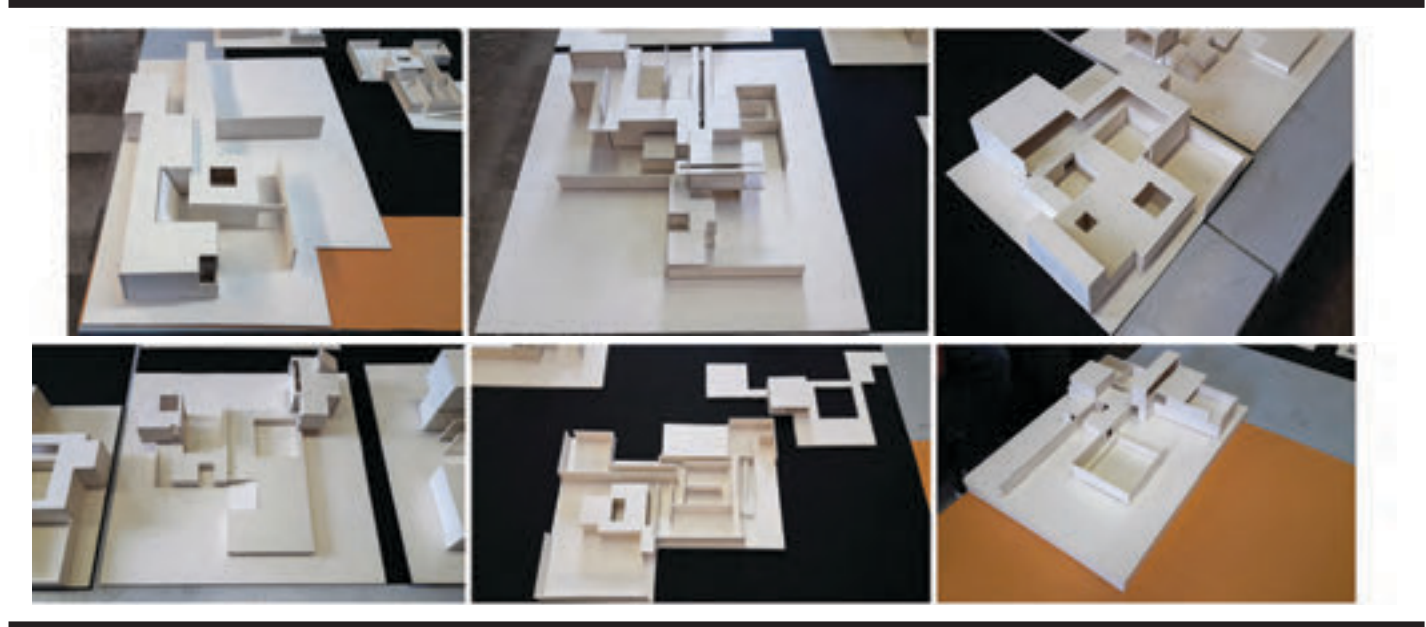

DC
Bachelor Degree in
DESIGN AND COMMUNICATION

Uno, sette, otto, centomila!
Napoli bene comune.
Il progetto di comunicazione ha lo scopo di instaurare relazioni tra diversi centri sociali napoletani, riconosciuti come "beni comuni" dal Comune di Napoli.
Prova finale di Alessandro Scarano.

One, seven, eight, thousand hundred!
Naples common good.
The purpose of the communication project is to establish relations between several Neapolitan social centers, recognized as "common goods" by the City of Naples.
Final exam by Alessandro Scarano.



DC
Bachelor Degree in
DESIGN AND COMMUNICATION

I ANNO / FIRST YEAR

L'allievo ha analizzato un oggetto di design del Novecento attraverso il Disegno, dallo schizzo all'eidotipo di rilievo, alle rappresentazioni in scala secondo le proiezioni parallele, sintetizzando il percorso critico in una tavola applicando le acquisizioni sulla Percezione e la Comunicazione visiva.

Students analysed a twentieth-century design object through Drawing, from freehand sketch to preliminary survey one, then to scale drawings in parallel projections, summarising the critical experience in a table according Perception and Visual Communication matters.

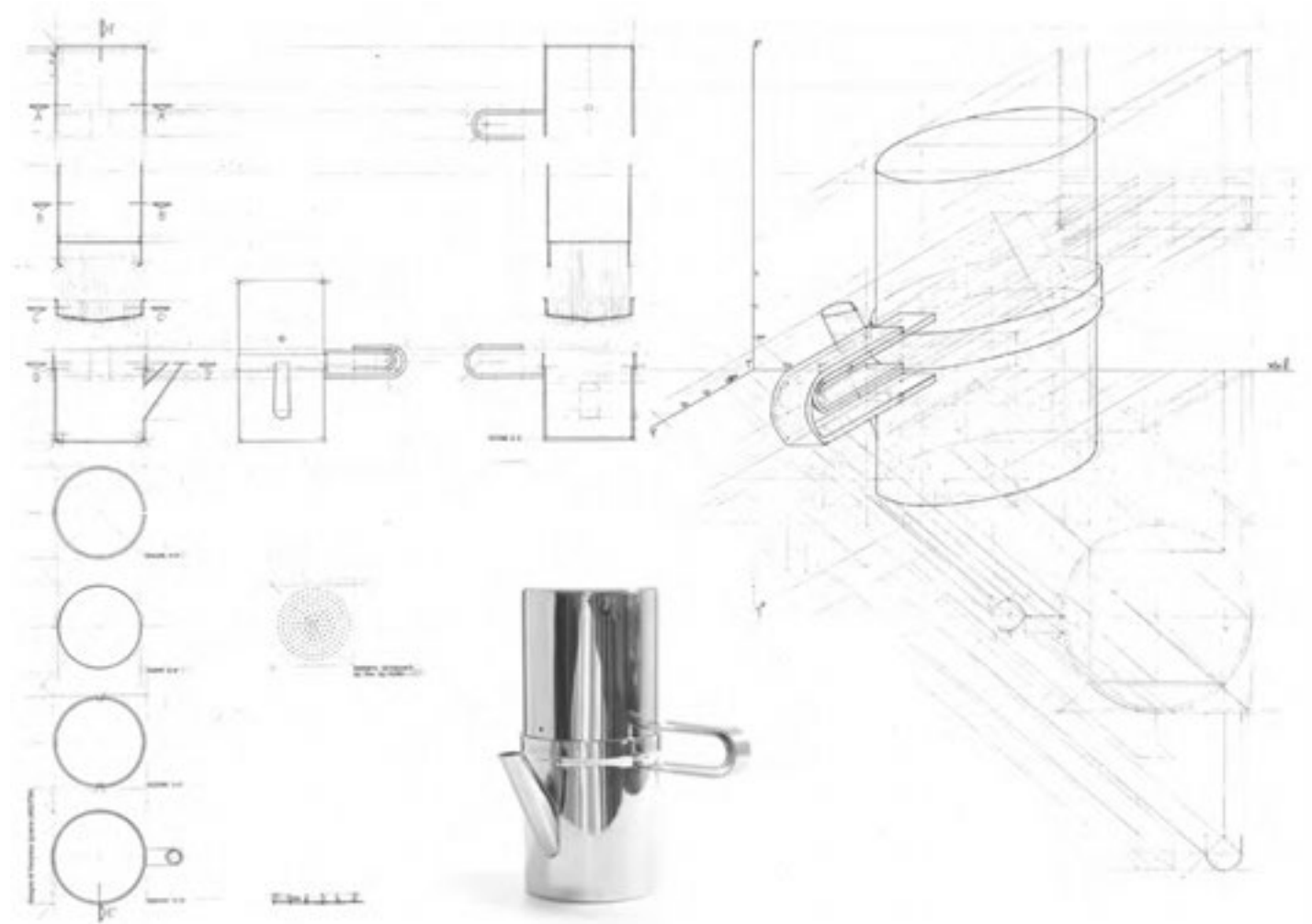

DM
Bachelor Degree in
FASHION DESIGN

Yeux Saint Laurent ad Septimum - abito".
YSL ad Septimum è una collezione di elementi che appartengono alla sfera del gioco-design, social-design, info-design e fashion-design. Dallo studio del sito di San Lorenzo ad Septimum, si estrapolano le caratteristiche essenziali: forme geometriche semplificate della planimetria del sito e l'importanza del numero 7 (ad septimum). Il progetto riguarda un orologio e un abito che presenta diversi elementi combinabili in sette modi diversi tra loro. Tra questi, tre rappresentano anche una nuova proposta di toga per la facoltà: il pantalone rosso che diventa la toga per i laureandi in Architettura, le maniche, double-face, blu per i laureandi di Moda e gialle per quelli di Comunicazione. Prova finale di Antonia Marino.

*"Yeux Saint Laurent to Septimum - abito."
YSL to Septimum is a collection of elements that belong to the game-design, social-design, info-design and fashion-design sphere. From the study of the site San Lorenzo ad Septimum, we extracted the essential features: simplified geometric shapes of site planimetry and the importance of number 7 (ad septimum). The project concerns a clock and a dress that has versatile elements that can be combined in seven different ways. Among them, three are also a new proposition for the faculty: the red trousers that become the stuff for bachelor's graduates, sleeves, double-face, blue for Fashion and Yellow graduates for Communication.
Final exam by Antonia Marino.*

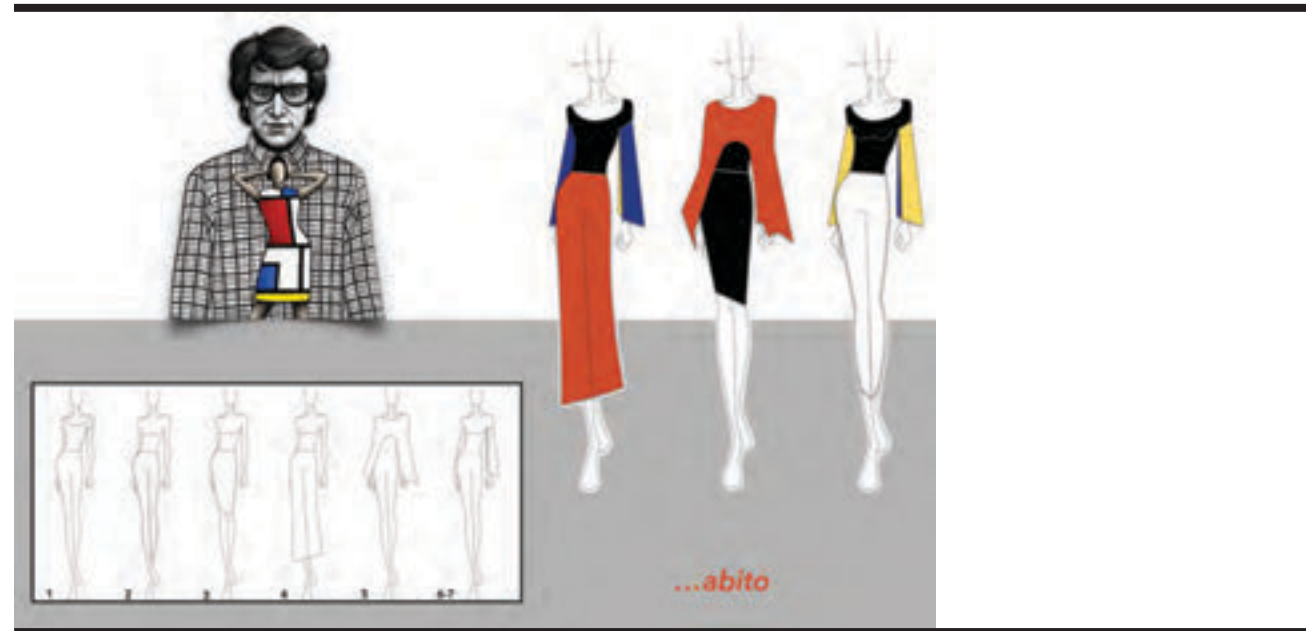

DM
Bachelor Degree in
FASHION DESIGN

YSL ad Septimum - accessorio.

Il presente lavoro ha come oggetto di studio il complesso Abbaziale di San Lorenzo, con annessa la sua area perimetrale. Nasce con l'obiettivo di rivalutare e riqualificare l'edificio e rappresenta un nuovo modo di guardare "l'abito" in cui viviamo attraverso la creazione di elementi che abbracciano i vari rami del design (gioco-design, social-design, info-design, e fashion-design). YSL ad Septimum sta per "yeaux saint laurent ad septimum"; dove "yeaux", dal francese, "occhi", rappresenta appunto, nell'osservatore l'acquisizione di un nuovo modo di guardare, "saint laurent", indica contemporaneamente "san Lorenzo" come complesso abbaziale ed "yves saint laurent", noto stilista francese. Il riferimento allo stilista é evidente anche nella scelta dei colori ed in alcuni componenti della stessa. Prova finale di Alessandra Sepe.

YSL to Septimum - accessory.

The present study deals with the Abbey of San Lorenzo, with its perimeter area. It is born with the objective of re-evaluating and represents a new way of looking at the "dress" in which we live through the creation of elements that embrace the various branches of design (game design, social design, info-design, and fashion-design). YSL to Septimum stands for "yeaux saint laurent ad septimum". The stylist's reference is also evident in the choice of colors and in some components of the collection. Final exam by Alessandra Sepe.

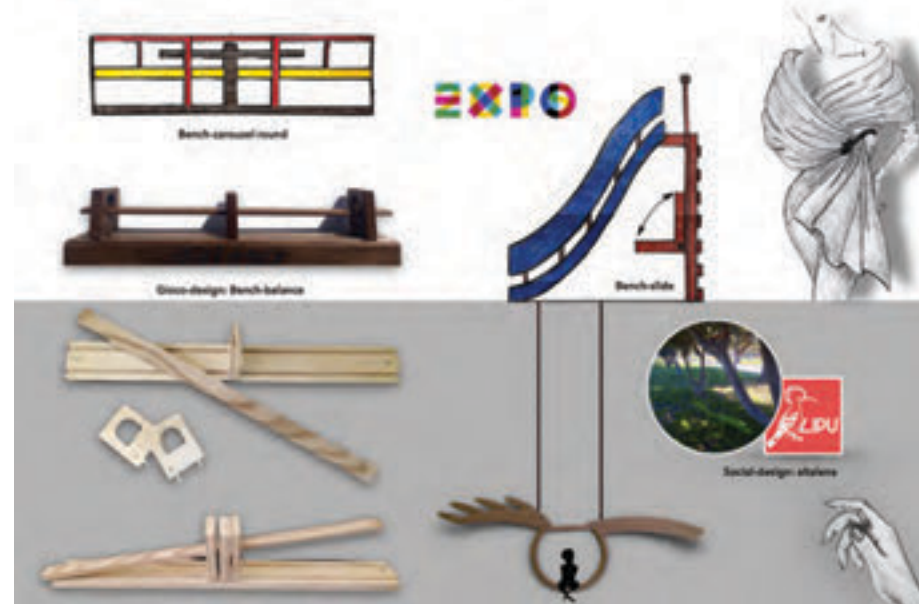



DM

Bachelor Degree in
FASHION DESIGN

I ANNO / FIRST YEAR

Workshop.

Centro Hurtado di Scampia (NA).

Workshop.

Centro Hurtado in Scampia (NA).

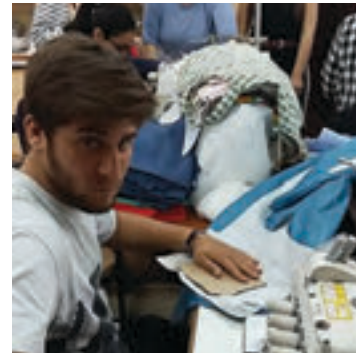
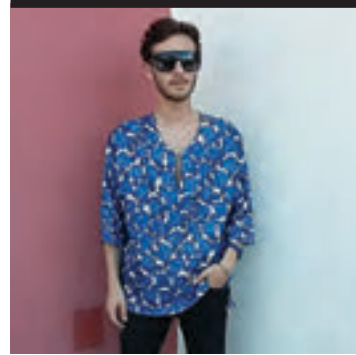

APIA - ENG
MSc in ARCHITECTURE, INTERIOR DESIGN
AND FOR AUTONOMY

II ANNO / SECOND YEAR

Casalese Style di Ceccano (FR).
Visita presso l'azienda di mobili in ferro
Casalese Style.

Casalese Style in Ceccano (FR).
Visit at the Casalese Style enterprise.



DM
Bachelor Degree in
FASHION DESIGN

I ANNO / FIRST YEAR

Tramontano.
Visita presso lo stabilimento Tramontano
di Pozzuoli.

Tramontano.
Visit at the Tramontano's factory in Pozzuoli.

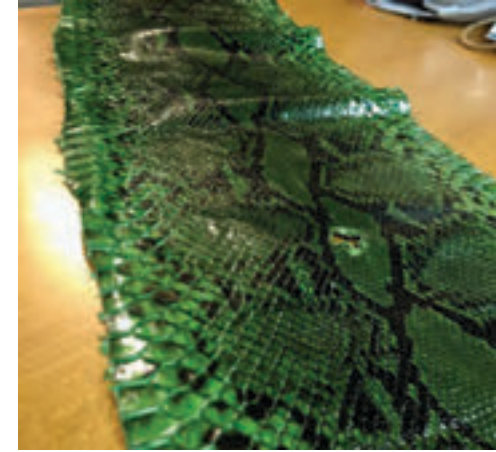

A5
MSc in ARCHITECTURE

II ANNO / SECOND YEAR

Workshop

Approccio al riconoscimento delle strutture in architettura.

Le architetture di Behrens, Savioli, Majowiecki, Morandi diventano il terreno di confronto per identificare la realtà mediante l'utilizzo degli strumenti di base della meccanica strutturale.

Workshop

Physical Reality and Models.

Approach to the recognition of structures in architecture. The architecture of Behrens, Savioli, Majowiecki and Morandi become the basis of comparison to identify reality by using the basic tools of structural mechanics.



A5
MSc in ARCHITECTURE

I ANNO / FIRST YEAR

Workshop.
Urbano e Rurale nell'Identità
Architettonica Italiana.
Workshop internazionale di Storia
dell'architettura con lezioni di Michelangelo
Sabatino (Illinois Institute of Technology).

*Workshop.
Urban and Rural in the Italian Architectural
Identity.
International Architecture History Workshop with
lectures by Michelangelo Sabatino (Illinois Institute
of Technology).*



APIA _ ENG
MSc IN ARCHITECTURE, INTERIOR DESIGN
AND FOR AUTONOMY

I ANNO / FIRST YEAR

Mostra Didattica.

Gli studenti del Dadi hanno esposto i loro progetti in conclusione del ciclo di lezioni del visiting professor Juergen Weichselgartner.

Educational Exhibition.

The Dadi students have exposed their projects at the end of the cycle of lessons held by visiting professor Juergen Weichselgartner.



DC

Bachelor Degree in
DESIGN AND COMMUNICATION

II ANNO / SECOND YEAR

Mostra Didattica.

Un Sito Web per Un Sito Termale.

Turismo Termale e

Valorizzazione del Territorio.

Mostra didattica internazionale organizzata
nell'ambito del programma
"MIUR-DAAD Joint Mobility Program"
con la Hochschule Bochum.

Educational Exhibition.

A Website for a Thermal Site.

*Thermal Tourism and
Valorization of the Territory.*

*International educational exhibition organized
under the "MIUR-DAAD Joint Mobility Program"
With the Hochschule Bochum.*



A5
MSc in ARCHITECTURE

IV ANNO / FOURTH YEAR

Igor Todisco: seminario.
Fotografando l'architettura.
Studenti del DADI hanno partecipato al seminario di fotografia svolto dal fotografo Igor Todisco in aula e fra le aule e gli esterni del Dipartimento. Igor Todisco ha introdotto gli allievi alla tecnica di ripresa fotografica in architettura (in esterno ed interno) con particolare attenzione al foto raddrizzamento ed alla gestione del movimento.

Igor Todisco: seminar.
Photographing Architecture.
Students of the DADI have participated to the photography seminar held by photographer Igor Todisco in the classroom and the exterior of the Department. Igor Todisco introduced the students to architectural photographic techniques (both inside and outside), with particular attention to photo straightening and movement management.

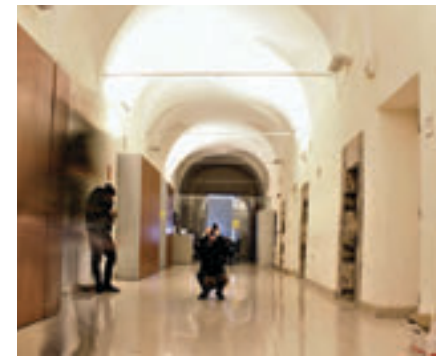
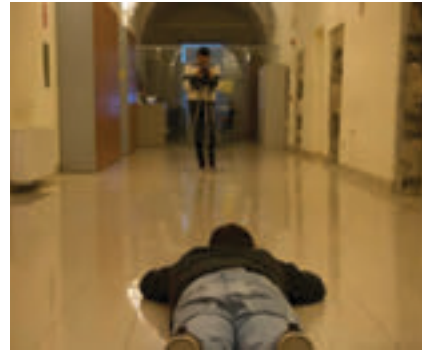

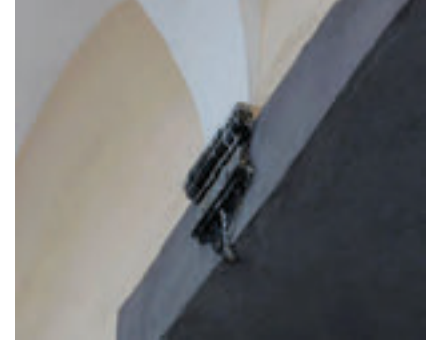
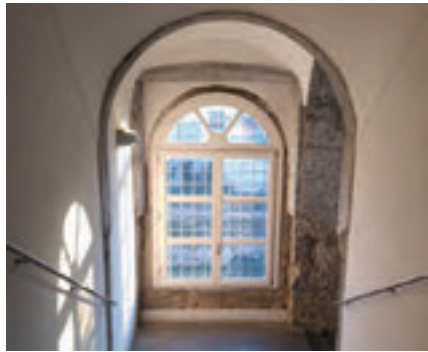

DC

Bachelor Degree in
DESIGN AND COMMUNICATION

III ANNO / THIRD YEAR

Pallante: concorso di Idee per l'ideazione del Visual Design Pallante / Gino D'Acampo

Gli studenti del DADI - iscritti al Corso di Studio in Design e Comunicazione - hanno partecipato al concorso di idee proposto dall'azienda PALLANTE, per l'immissione sul mercato di un nuovo brand. La partecipazione al concorso si è svolta in collaborazione con docenti e studenti del Dipartimento di Economia dell'Università degli Studi della Campania Luigi Vanvitelli.

Pallante: Visual Design competition for the brand Pallante / Gino D'Acampo.

Students of the DADI - Bachelor Degree in Design and Communication - have participated to a Visual Design Competition for a new brand, as asked from the PALLANTE Company.

The participation to the competition was held in collaboration with professors and students from the Dipartimento di Economia of the Università degli Studi della Campania Luigi Vanvitelli.





DC

Bachelor Degree in
DESIGN AND COMMUNICATION

III ANNO / THIRD YEAR

Cersaie: Beautiful Ideas.
Concorso di Idee per l'ideazione del
Visual Cersaie 2016.

Gli studenti del DADI - iscritti al Corso di Studio
in Design e Comunicazione - hanno partecipato
alla sesta edizione del concorso ad inviti
per la realizzazione del visual destinato alla
comunazione del CERSAIE 2016.

Il DADI è stato invitato a partecipare a questa
edizione del concorso, insieme allo IED di Milano,
all'ISIA di Urbino e alla NABA.

Le opere realizzate dagli studenti sono state
esposte a Bologna, in occasione della Fiera.

Cersaie: Beautiful Ideas.

**Competition for the visual design for
Cersaie 2016.**

*Students of the DADI - Bachelor Degree in
Design and Communication Study Course - have
participated to the 6th edition of the competition for
the communication image for the CERSAIE 2016*

*The DADI was invited to participate along with the
IED-Milan, ISIA Urbino and NABA.*

*The works of the students were exhibited in
Bologna at the Fair.*

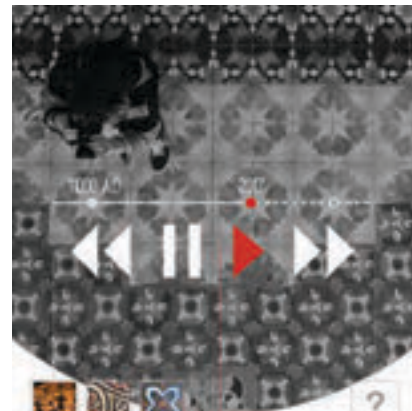



DM

Bachelor Degree in
FASHION DESIGN

II e III ANNO / SECOND AND THIRD YEAR

Carlos Campos: Workshop.
Accessories Design for Fashion.
Traduzioni Intersemiotiche.

Dall'accadimento all'indumento.
Gli studenti del DADI - iscritti al Corso di Studio in Design per la Moda - hanno partecipato al workshop con Carlos Campos, PHD professor al FADU dell'Università di Buenos Aires, e visiting professor al DADI nel 2017.

Carlos Campos: Workshop.

Accessories Design for Fashion.
Intersemiotic Translations.

From the Occurrence to the Garment.

Students of the DADI - Bachelor Degree in Fashion Design - have participated to a workshop with PHD professor Carlos Campos (FADU University of Buenos Aires), visiting professor at the DADI in the 2017.

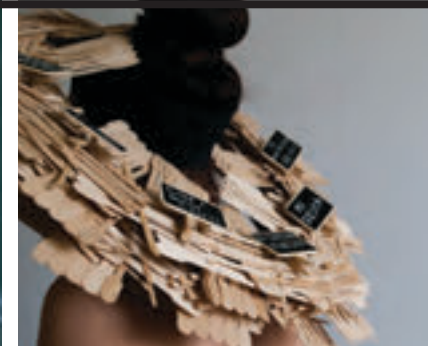

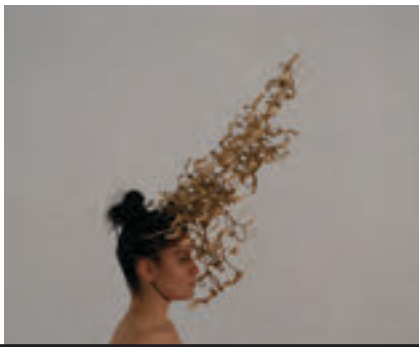
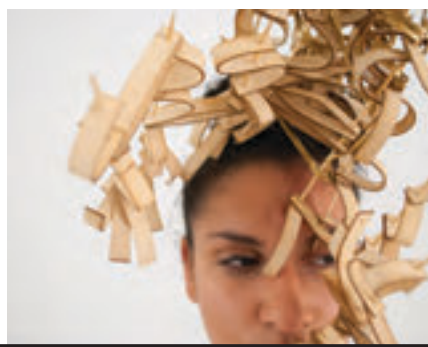
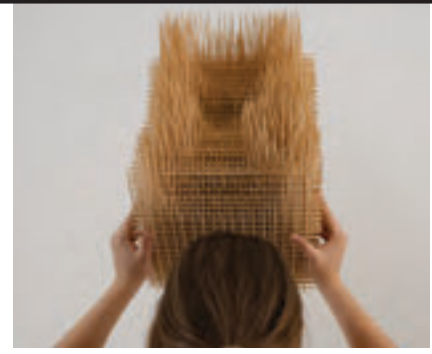

Finito di stampare nel mese di ottobre 2017